

Nikon

デジタルカメラ

COOLPIX S80

クールピクス S80

使用説明書

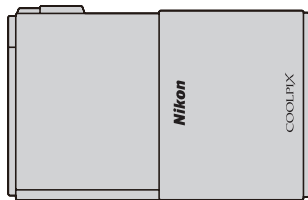

Jp

商標説明

- Microsoft、WindowsおよびWindows Vistaは、Microsoft Corporationの米国およびその他の国における登録商標または商標です。
- Macintosh、Mac OSおよびQuickTimeは、Apple Inc.の商標です。
- AdobeおよびAdobe AcrobatはAdobe Systems, Inc.（アドビシステムズ社）の商標、または特定地域における同社の登録商標です。
- SDXC、SDHC、SDロゴはSD-3C, LLCの商標です。
- PictBridgeロゴは商標です。
- HDMI、**HDMI**ロゴ、およびHigh-Definition Multimedia Interfaceは、HDMI Licensing LLCの商標または登録商標です。
- ACCESS、NetFrontは、日本国、米国、およびその他の国における株式会社ACCESSの登録商標または商標です。**NetFront**
- その他の会社名、製品名は各社の商標、登録商標です。

AVC Patent Portfolio Licenseに関するお知らせ

本製品は、お客様が個人使用かつ非営利目的で次の行為を行うために使用される場合に限り、AVC Patent Portfolio Licenseに基づきライセンスされているものです。

- AVC規格に従い動画をエンコードすること（以下、エンコードしたものをAVCビデオといいます）
- 個人利用かつ非営利目的の消費者によりエンコードされたAVCビデオ、またはAVCビデオを供給することについてライセンスを受けている供給者から入手したAVCビデオをデコードすること

上記以外の使用については、黙示のライセンスを含め、いかなるライセンスも許諾されていません。

詳細情報につきましては、MPEG LA, LLCから取得することができます。

<http://www.mpegla.com>をご参照ください。

はじめに

撮影の準備

簡単な撮影と再生
—  (らくらくオート撮影) モードを使う

いろいろな撮影

いろいろな再生

画像の編集

動画の撮影と再生

テレビ、パソコン、プリンターとの接続

カメラに関する基本設定

カメラのお手入れ方法、取り扱い上のご注意



付録、索引

安全上のご注意

お使いになる前に「安全上のご注意」をよくお読みの上、正しい方法でお使いください。



この「安全上のご注意」は製品を安全に正しくお使いいただき、あなたや他の人々への危害や財産への損害を未然に防止するために重要な内容を記載しています。内容を理解してから本文をお読みいただき、お読みになった後は、お使いになる方がいつでも見られるところに必ず保管してください。







表示と意味は次のようになっています。







 危険	この表示を無視して、誤った取り扱いをすると、人が死亡または重傷を負う可能性が高いと想定される内容を示しています。
 警告	この表示を無視して、誤った取り扱いをすると、人が死亡または重傷を負う可能性が想定される内容を示しています。
 注意	この表示を無視して、誤った取り扱いをすると、人が傷害を負う可能性が想定される内容および物的損害の発生が想定される内容を示しています。

お守りいただく内容の種類を、次の図記号で区分し、説明しています。

絵表示の例









	△記号は、注意（警告を含む）を促す内容を告げるものです。図の中や近くに具体的な注意内容（左図の場合は感電注意）が描かれています。
	⊘記号は、禁止（してはいけないこと）の行為を告げるものです。図の中や近くに具体的な禁止内容（左図の場合は分解禁止）が描かれています。
	●記号は、行為を強制すること（必ずすること）を告げるものです。図の中や近くに具体的な強制内容（左図の場合はプラグをコンセントから抜く）が描かれています。

 警告 (カメラについて)		 水かけ禁止	水につけたり、水をかけたり、雨にぬらしたりしないこと 発火したり感電の原因となります。
 分解禁止	分解したり、修理や改造をしないこと 感電したり、異常動作をしてケガの原因となります。	 電池を取る	熱くなる、煙が出る、こげ臭いなどの異常時は、すみやかに電池を取り出すこと そのまま使用すると火災、やけどの原因となります。
 接触禁止	落下などによって破損し、内部が露出したときは、露出部に手を触れないこと	 すぐに修理依頼	電池を取り出す際、やけどに充分注意してください。 電池を抜いて、ニコンサービス機関に修理を依頼してください。
 すぐに修理依頼	感電したり、破損部でケガをする原因となります。 電池、電源を抜いて、ニコンサービス機関に修理を依頼してください。		

 使用禁止	引火、爆発のおそれのある場所では使用しないこと プロパンガス、ガソリンなど引火性ガスや粉塵の発生する場所で使用すると爆発や火災の原因となります。
 発光禁止	車の運転者等にもむけてフラッシュを発光しないこと 事故の原因となります。
 発光禁止	フラッシュを人の目に近づけて発光しないこと 視力障害の原因となります。 特に乳幼児を撮影する時は1m以上離れてください。
 保管注意	幼児の口に入る小さな付属品は、幼児の手の届かないところに置くこと 幼児の飲み込みの原因となります。 万一飲み込んだときは、直ちに医師にご相談ください。
 保管注意	ストラップが首に巻き付かないようにすること 特に幼児・児童の首にストラップをかけないこと 首に巻き付いて窒息の原因となります。
 警告	指定の電源(電池、本体充電ACアダプターまたはACアダプター)を使うこと 指定以外のものを使用すると、火災や感電の原因となります。
 使用禁止	充電時やACアダプター使用時に雷が鳴り出したら、電源プラグに触れないこと 感電の原因となります。 雷が鳴り止むまで機器から離れてください。

 **注意** (カメラについて)

 感電注意	ぬれた手でさわらないこと 感電の原因になることがあります。
---	----------------------------------

 保管注意	製品は、幼児の手の届かない所に置くこと ケガの原因になることがあります。
 保管注意	使用しないときは、電源をOFFにしてレンズを遮光し、太陽光のあたらない所に保管すること 太陽光が焦点を結び、火災の原因になることがあります。
 移動注意	三脚にカメラを取り付けたまま移動しないこと 転倒したりぶつかけたりしてケガの原因になることがあります。
 使用注意	航空機内で使うときは、離着陸時に電源をOFFにすること 病院で使うときは病院の指示に従うこと 本機器が出す電磁波などにより、航空機の計器や医療機器に影響を与えるおそれがあります。
 電池を取る	長期間使用しないときは電源(電池、本体充電ACアダプターまたはACアダプター)を外すこと 電池の液もれにより、火災、ケガや周囲を汚損する原因となることがあります。
 プラグを抜く	本体充電ACアダプターやACアダプターをお使いの際には、電源プラグをコンセントから抜いて、その後でカメラを取り外してください。火災の原因となることがあります。
 発光禁止	内蔵フラッシュの発光窓を人体やものに密着させて発光させないこと やけどや発火の原因となることがあります。
 禁止	布団でおおったり、つつんだりして使用しないこと 熱がこもりケースが変形し、火災の原因となることがあります。
 放置禁止	窓を閉め切った自動車の中や直射日光が当たる場所など、異常に温度が高くなる場所に放置しないこと 内部の部品に悪い影響を与え、火災の原因となることがあります。

安全上のご注意

 禁止	付属のCD-ROMを音楽用CDプレーヤーで使用しないこと 機器に損傷を与えたり大きな音が生じて聴力に悪影響を及ぼすことがあります。
--	--

 危険 (専用Li-ionリチャージャブルバッテリーについて)

 禁止	電池を火に入れたり、加熱しないこと 液もれ、発熱、破裂の原因となります。
--	---

 分解禁止	電池をショート、分解しないこと 液もれ、発熱、破裂の原因となります。
--	---------------------------------------

 危険	専用の充電器を使用すること 液もれ、発熱、破裂の原因となります。
--	-------------------------------------

 使用禁止	Li-ionリチャージャブルバッテリーEN-EL10は、ニコンデジタルカメラ専用の充電地で、COOLPIX S80に対応しています。EN-EL10に対応していない機器には使用しないこと 液もれ、発熱、破裂の原因となります。
--	--

 危険	ネックレス、ヘアピンなど金属製のものと一緒に持ち運んだり、保管しないこと ショートして液もれ、発熱、破裂の原因となります。 持ち運ぶときはバッテリーケースに入れてください。
--	--

 危険	電池からもれた液が目に入ったときは、すぐにきれいな水で洗い、医師の治療を受けること そのままにしておくと、目に傷害を与える原因となります。
--	--

 警告 (専用Li-ionリチャージャブルバッテリーについて)

 保管注意	電池は幼児の手の届かないところに置くこと 幼児の飲み込みの原因となります。万一口み込んだときは、直ちに医師にご相談ください。
--	---

 水かけ禁止	水につけたり、ぬらさないこと 液もれ、発熱の原因となります。
---	-----------------------------------

 使用禁止	変色や変形、そのほか今までと異なることに気づいたときは、使用しないこと 液もれ、発熱、破裂の原因となります。
--	---

 警告	充電の際に所定の充電時間を超えても充電が完了しないときは、充電をやめること 液もれ、発熱、破裂の原因となります。
--	---

 警告	電池をリサイクルするときや、やむなく廃棄するときは、テープなどで接点部を絶縁すること 他の金属と接触すると、発熱、破裂、発火の原因となります。ニコンサービス機関またはリサイクル協力店にご持参いただくか、お住まいの自治体の規則に従って廃棄してください。
--	--

 警告	電池からもれた液が皮膚や衣服に付いたときは、すぐにきれいな水で洗うこと そのままにしておくと、皮膚がかぶれたりする原因となります。
---	--

 注意 (専用Li-ionリチャージャブルバッテリーについて)

 注意	電池に強い衝撃を与えたり、投げたりしないこと 液もれ、発熱、破裂の原因となります。
--	--

警告
(本体充電ACアダプターについて)

 分解したり、修理や改造をしないこと
感電したり、異常動作をしてケガの原因となります。

 落下などによって破損し、内部が露出した時は、露出部に手を触れないこと
感電したり、破損部でケガをする原因となります。
電源プラグをコンセントから抜いて、ニコンサービス機関に修理を依頼してください。

 すぐに修理依頼を

 プラグを抜く

熱くなる、煙が出る、こげ臭いなどの異常時は、速やかに電源プラグをコンセントから抜くこと
そのまま使用すると火災、やけどの原因となります。

 すぐに修理依頼を

電源プラグをコンセントから抜く際、やけどに充分注意してください。
電源プラグを抜いて、ニコンサービス機関に修理を依頼してください。

 水かけ禁止

水につけたり、水をかけたり、雨にぬらしたりしないこと
発火したり感電の原因となります。

 使用禁止

引火、爆発のおそれのある場所では使用しないこと
プロパンガス、ガソリンなど引火性ガスや粉塵の発生する場所で使用すると爆発や火災の原因となります。

 警告

電源プラグの金属部やその周辺にほりが付着しているときは、乾いた布で拭き取ること
そのまま使用すると、火災の原因となります。

 使用禁止

雷が鳴り出したら、電源プラグに触れないこと
感電の原因となります。
雷が鳴り止むまで機器から離れてください。

 禁止

ケーブルを傷つけたり、加工したりしないこと
また、重いものを載せたり、加熱したり、引っばったり、むりに曲げたりしないこと
ケーブルが破損し、火災、感電の原因となります。

 感電注意

ぬれた手で電源プラグを抜き差ししないこと
感電の原因となります。

 禁止

海外旅行者用電子式変圧器(トラベルコンバーター)やDC/ACインバーターなどの電源に接続して使わないこと
発熱、故障、火災の原因となります。

注意
(本体充電ACアダプターについて)

 感電注意

ぬれた手でさわらないこと
感電の原因になることがあります。



 放置禁止

製品は、幼児の手の届かない所に置くこと
ケガの原因になることがあります。

 禁止















布団でおおったり、つつんだりして使用しないこと
熱がこもりケースが変形し、火災の原因となることがあります。

目次

安全上のご注意	ii
はじめに	1
使用説明書について	1
ご確認ください.....	2
各部の名称	4
カメラ本体	4
ストラップの取り付け方	4
シャッターボタンの半押しと全押し	5
タッチパネルの操作方法	6
タッチする	6
ドラッグする	6
ドラッグアンドドロップする.....	7
広げる / つまむ	7
モニター / タッチパネルの主な表示と基本操作	8
撮影時（情報表示）	8
撮影時（操作部）.....	9
再生時（情報表示）	10
再生時（操作部）.....	11
タブの基本操作	12
撮影の準備	14
バッテリーを入れる	14
バッテリーを取り出すときは.....	15
バッテリーを充電する	16
電源を ON/OFF するには	19
表示言語と日時を設定する.....	20
SD カードを入れる	22
SD カードを取り出すときは	22
簡単な撮影と再生—  （らくらくオート撮影）モードを使う.....	24
ステップ1 電源を ON にして  （らくらくオート撮影）を選ぶ	24
 （らくらくオート撮影）モードでのモニター表示	25
ステップ2 カメラを構え、構図を決める	26
ズームを使う	27
ステップ3 ピントを合わせてシャッターボタンを押す	28
ステップ4 撮影した画像を再生する / 削除する	30
画像を再生する（再生モード）	30
不要な画像を削除する	31

基本的な撮影機能を使う.....	32
🔦 フラッシュモードの設定を変える.....	33
🕒 セルフタイマーを使う.....	36
🔍 画像モード（画質 / 画像サイズ）を変える.....	38
📱 画面にタッチしてシャッターをきる（タッチシャッター）.....	41
📷 画面にタッチしてピントを合わせる（タッチ AF/AE）.....	44
🖼️ 露出補正で明るさを変える.....	47
いろいろな撮影.....	48
撮影モードを選ぶ.....	48
📷（らくらくオート撮影）モードについて.....	49
📷（オート撮影）モードで撮影する.....	51
📷（オート撮影）モードの設定を変える.....	53
🔍 マクロ（接写の設定をする）.....	54
🎯 ターゲット追尾（動く被写体にピントを合わせて撮影する）.....	55
ISO ISO 感度設定.....	57
📷 連写.....	58
WB ホワイトバランス（色合いの調整）.....	59
シーンに合わせて撮影する（シーンモード）.....	61
シーンモードの設定方法.....	61
シーンを選んで撮影する（シーンモードの種類と特徴）.....	64
パノラマアシストを使った撮影方法.....	70
笑顔を撮影する（ベストフェイスモード）.....	72
ベストフェイスモードの設定を変える.....	74
同時に設定できない機能.....	76
いろいろな再生.....	78
1 コマ表示中の操作.....	78
複数の画像を一覧表示する（サムネイル表示）.....	79
画像を拡大表示する.....	81
分類して再生する.....	83
お気に入りの画像を分類する（お気に入り再生）.....	84
画像をお気に入りフォルダーに登録する.....	84
お気に入りフォルダーの画像を再生する.....	86
お気に入り登録を解除する.....	87
お気に入り再生モードの操作.....	88
お気に入りフォルダーのアイコンを変更する.....	89

目次

オート分類再生で画像を探す	91
オート分類再生モードで画像を表示する	91
オート分類再生モードの操作.....	93
特定の日付の画像を選ぶ（撮影日一覧モード）.....	94
撮影日一覧モードで日付を選ぶ	94
撮影日一覧モードの操作	95
再生に関する設定	96
画像にランクを設定する（レーティング）	97
ランク別に再生する	97
 スライドショーを楽しむ	98
 大切な画像を保護（プロテクト）する	100
1 コマだけ保護（プロテクト）する.....	100
複数の画像を保護（プロテクト）する.....	101
プロテクト設定を解除する	101
 SD カードにプリントする画像や枚数を設定する（プリント指定）	102
1 コマだけプリント指定する	102
複数の画像をプリント指定する	104
プリント指定を解除する	105
 画像を回転する	106
 画像に音声メモを付ける.....	107
音声メモを録音する	107
音声メモを再生する	108
音声メモを削除する	108
画像の編集	109
画像編集の種類.....	109
画像を編集する.....	111
 ペイント.....	111
 簡単レタッチ（コントラストと鮮やかさを高める）	114
 D-ライティング（画像の暗い部分を明るく補正する）	115
 スリム効果（画像を伸縮させる）.....	116
 アオリ効果（遠近効果をつける）.....	117
 フィルター効果（デジタルフィルター）	118
 メイクアップ効果.....	120
 スモールピクチャー（画像サイズを小さくする）.....	122
 トリミング（画像の一部を切り抜く）	123

動画の撮影と再生.....	124
動画を撮影する.....	124
動画撮影の設定を変える.....	126
◀ 動画設定.....	127
動画を再生する.....	128
テレビ、パソコン、プリンターとの接続.....	129
テレビに接続する.....	129
パソコンに接続する.....	132
カメラとパソコンを接続する前に.....	132
カメラからパソコンに画像を転送する.....	133
パソコン接続時の充電について.....	137
プリンターに接続する.....	138
カメラとプリンターを接続する.....	139
1 コマだけプリントする.....	141
複数の画像をプリントする.....	142
カメラに関する基本設定.....	145
セットアップメニュー.....	145
セットアップメニューの操作方法.....	146
📺 オープニング画面.....	147
🕒 日時設定.....	148
📺 モニター設定.....	151
📅 データ写し込み (日付の写し込み).....	152
👉 手ブレ補正.....	153
📷 AF 補助光.....	154
🔄 電子ズーム.....	154
🔊 操作音.....	155
🔌 オートパワーオフ.....	155
🗑️/🗑️ メモリー / カードの初期化 (フォーマット).....	156
🗣️ 言語 / Language.....	157
📺 TV 出力設定.....	158
🔌 パソコン接続充電.....	159
🔍 目つぶり検出設定.....	159
🗑️ 設定クリアー.....	161
📄 画像コピー (内蔵メモリーと SD カード間のコピー).....	164
Ver バージョン情報.....	165

目次

カメラのお手入れ方法、取り扱い上のご注意	166
カメラのお手入れ方法	166
クリーニングについて	166
保管について	166
取り扱い上のご注意	167
カメラについて	167
バッテリーについて	168

付録、索引	170
別売アクセサリ	170
推奨 SD カード	171
記録データのファイル名とフォルダー名	172
警告メッセージ	173
故障かな？と思ったら	177
主な仕様	183
このカメラの準拠規格	186
索引	187
アフターサービスについて	190

使用説明書について

ニコンデジタルカメラCOOLPIX S80をお買い上げいただき、まことにありがとうございます。

お使いになる前に、この使用説明書をよくお読みになり、内容を十分に理解してから正しくお使いください。お読みになった後は、お使いになる方がいつでも見られるところに保管し、撮影を楽しむためにお役立てください。

●本文中のマークについて



カメラの故障を防ぐために、使用前に注意していただきたいことや守っていただきたいことを記載しています。



カメラを使用するときに、便利な情報を記載しています。



カメラを使用する前に知っておいていただきたいことを記載しています。



関連情報を記載した参照ページを記載しています。

●表記について

- ・SDメモリーカード、SDHCメモリーカード、およびSDXCメモリーカードを「SDカード」と表記しています。
- ・ご購入時のカメラの設定を「初期設定」と表記しています。
- ・モニターに表示されるメニュー項目や、パソコンに表示されるボタン名、メッセージなどは、[] で囲って表記しています。

●画面例について

本書では、モニター上の表示をわかりやすく説明するために、被写体の表示を省略している場合があります。

●本文中のイラストについて

本文中の画面表示を含むイラストは、実際と異なる場合があります。



内蔵メモリーとSDカードについて

本機は、内蔵メモリーとSDカードの両方に対応しています。SDカードをカメラにセットしているときは、SDカードが優先して使用されます。内蔵メモリーを使用して、撮影、再生、削除、初期化などの操作をするときは、SDカードをカメラから取り出してください。

ご確認ください

●保証書について

この製品には「保証書」が付いていますのでご確認ください。「保証書」は、お買い上げの際、ご購入店からお客様へ直接お渡しすることになっています。必ず「ご購入年月日」と「ご購入店」が記入された保証書をお受け取りください。「保証書」をお受け取りにならないと、ご購入1年以内の保証修理が受けられないことになります。お受け取りにならなかった場合は、ただちに購入店にご請求ください。

●カスタマー登録

下記のホームページからカスタマー登録できます。

<https://reg.nikon-image.com/>

付属の「登録のご案内」に記載されている登録コードをご用意ください。

●カスタマーサポート

下記のホームページでサポート情報をご案内しています。

<http://www.nikon-image.com/support/>

●大切な撮影を行う前には試し撮りを

大切な撮影（結婚式や海外旅行など）の前には、必ず試し撮りをしてカメラが正常に機能することを事前に確認してください。本製品の故障に起因する付随的損害（撮影に要した諸費用および利益喪失等に関する損害等）についての補償はご容赦願います。

●本製品を安心してご使用いただくために

本製品は、当社製のアクセサリ（バッテリー、バッテリーチャージャー、本体充電ACアダプター、ACアダプターなど）に適合するように作られていますので、当社製品との組み合わせでお使いください。

- ・ Li-ionリチャージャブルバッテリー EN-EL10には、ニコン純正であることを示すホログラムシールが貼られています。
- ・ 模倣品の Li-ion リチャージャブルバッテリーをお使いになると、カメラの十分な性能が出せないことや、バッテリーの異常な発熱や液もれ、破裂、発火などの原因となることがあります。
- ・ 他社製品や模倣品と組み合わせてお使いになると、事故、故障などが起こる可能性があります。その場合、当社の保証の対象外となりますのでご注意ください。



ホログラム
シール

●使用説明書について

- この使用説明書の一部または全部を無断で転載することは、固くお断りいたします。
- 仕様、性能は予告なく変更することがありますので、ご承知ください。
- 使用説明書の誤りなどについての補償はご容赦ください。
- 使用説明書の内容が破損などによって判読できなくなったときは、下記のホームページから使用説明書のPDFファイルをダウンロードできます。

<http://www.nikon-image.com/support/manual/>

ニコンサービス機関で新しい使用説明書を購入することもできます（有料）。

●著作権についてのご注意

あなたがカメラで撮影または録音したものは、個人として楽しむなどの他は、著作権上、権利者に無断で使うことができません。なお、実演や興業、展示物の中には、個人として楽しむなどの目的であっても、撮影や録音を制限している場合がありますのでご注意ください。また、著作権の目的となっている画像や音楽は、著作権法の規定による範囲内でお使いになる以外は、ご利用いただけませんのでご注意ください。

●カメラやメモリーカードを譲渡/廃棄するときのご注意

メモリー（SDカード/カメラ内蔵メモリーを含む）内のデータはカメラやパソコンで初期化または削除しただけでは、完全には削除されません。譲渡/廃棄した後に市販のデータ修復ソフトウェアなどを使ってデータが復元され、重要なデータが流出してしまう可能性があります。メモリー内のデータはお客様の責任において管理してください。

メモリーを譲渡/廃棄する際は、市販のデータ削除専用ソフトウェアなどを使ってデータを完全に削除するか、初期化後にメモリーがいっぱいになるまで、空や地面などを撮影することをおすすめします。なお、「オープニング画面」の「撮影した画像」(□□147)も、同様に別の画像で置き換えてから譲渡/廃棄してください。メモリーを物理的に破壊して廃棄するときは、周囲の状況やけがなどに充分ご注意ください。

●電波障害自主規制について

この装置は、クラスB情報技術装置です。この装置は、家庭環境で使用することを目的としていますが、この装置がラジオやテレビジョン受信機に近接して使用されると、受信障害を引き起こすことがあります。
使用説明書に従って正しい取り扱いをしてください。

VCCI-B

各部の名称

カメラ本体

はじめて

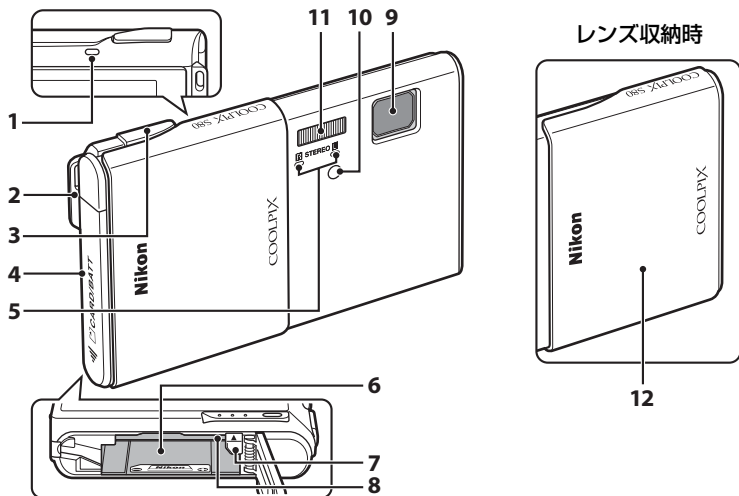

レンズ収納時

1	電源ランプ	17、19、137
2	ストラップ取り付け部	4
3	シャッターボタン	28
4	バッテリー /SDカードカバー	14、22
5	マイク (ステレオ)	107、124
6	バッテリー室	14
7	バッテリーロックレバー	14、15
8	SDカードスロット	22
9	レンズ	166、183
10	セルフタイマーランプ	36、73
11	AF補助光	29、154
12	フラッシュ	33
	スライドカバー (電源スイッチ)	19

ストラップの取り付け方

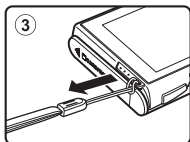
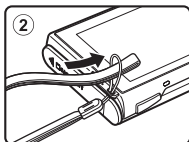
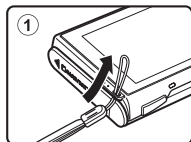

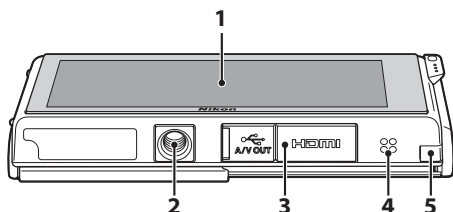

端子カバー内

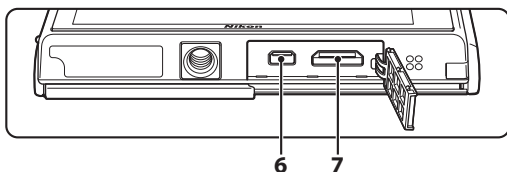

1	有機ELモニター（モニター）※/ タッチパネル.....	6	5	パワーコネクターカバー（別売AC アダプター接続用）.....	170
2	三脚ネジ穴		6	USB/オーディオビデオ出力端子	16、129、133、139
3	端子カバー	16、129、133、139	7	HDMIミニ端子.....	129
4	スピーカー.....	108、128			

※本書ではモニターと表記する場合があります。

シャッターボタンの半押しと全押し

シャッターボタンを軽く抵抗を感じるところまで押し、そのまま指を止めることを、「シャッターボタンを半押しする」といいます。半押しするとピントと露出が合い、そのまま深く押し込む（全押しする）と、シャッターがきれます。シャッターボタンを押すときに力を入れすぎると、カメラが動いて画像がぶれる（手ブレする）ことがあるので、ゆっくりと押し込んでください。



タッチパネルの操作方法

COOLPIX S80のモニターは、指で画面に触れて操作するタッチパネルになっています。以下のように画面に触れて操作します。

はじめに

タッチする

タッチパネルに触れて離す動作です。

以下の操作に使います。

- アイコンを選ぶ
- サムネイル表示中 (□79) に画像を選ぶ
- タッチシャッター (□41)、タッチAF/AE (□44) またはターゲット追尾 (□55) を使う
- 撮影時や再生時にタブを操作して設定アイコンを表示する (□12)

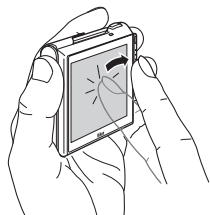

ドラッグする

タッチパネルに触れたまま動かし、離す動作です。

以下の操作に使います。

- 再生中 (1 コマ表示時) (□30) に前後の画像を表示する
- 画像の拡大表示中 (□81) に表示範囲を移動する
- 露出補正 (□47) などのスライダー操作

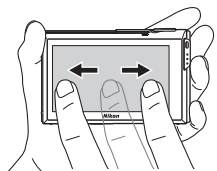

再生中 (1コマ表示時) に2本の指でドラッグすると、画像を高速で10コマ送ることができます。

- 指と指の間は画面の上下方向に約1.5 cm (指1本分) 開け、約2 cm並行に横に動かしてください。指が横一直線に並んでいると、正しく作動しません。
- コマ送り中に画面をタッチすると途中のコマで止まります。

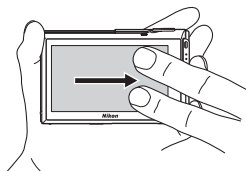

ドラッグアンドドロップする

タッチパネルに触れたまま、目的の場所まで動かして (①)、離す (②) 動作です。

以下の操作に使います。

- ・ ランク設定 (☞97) をする

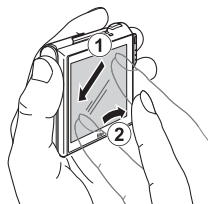

広げる/つまむ

タッチパネルに2本の指に触れたまま、指の間隔を広げたり、つまむように狭めたりする動作です。

以下の操作に使います。

- ・ 再生中に、画像を拡大／縮小する (☞81)
- ・ 再生中 (1 コマ表示時) にサムネイル表示 (☞79) にする

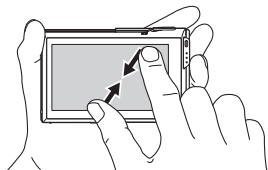
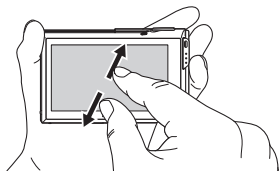

✔ タッチパネルについてのご注意

- ・ このカメラのタッチパネルは静電式です。爪でタッチしたり、手袋などをはめたままタッチしたりすると反応しないことがあります。
- ・ 先のとがった硬い物で押さないでください。
- ・ タッチパネルを必要以上に強く押ししたり、こすったりしないでください。
- ・ 市販の保護フィルムを貼ると反応しないことがあります。

✔ タッチパネルを操作するときのご注意

- ・ タッチするときに、指をタッチパネルに触れたままにすると、適切に動作しないことがあります。
- ・ ドラッグするとき/広げるとき/つまむときに、以下の操作をすると、適切に動作しないことがあります。
 - タッチパネルを弾く
 - 指を動かす距離が短すぎる
 - タッチパネルを軽くなできるように指を動かす
 - 指を動かす速度が速すぎる
 - 2本の指でドラッグするときに、指を動かす距離が長すぎたり、2本の指の間隔が変わる
 - 広げるとき/つまむときに、2本の指のタイミングの差が大きいの

撮影時（操作部）

以下のアイコンをタッチすると設定の切り換えなどができます。

- タブをタッチすると設定アイコンが表示され、撮影時の設定を変更できます（[□12](#)）。
- 撮影モードや設定状態などによって、操作できる項目や表示は異なります。

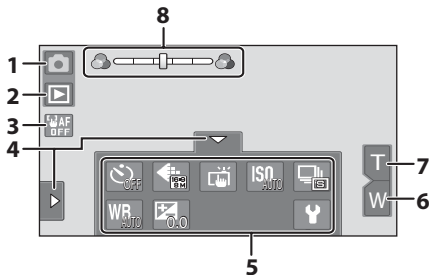

1	撮影モード※	24、51、61、72、124	5	設定アイコン	13
2	再生モードへの切り換え	30	6	広角ズーム	27
3	タッチAF/AE解除	44	7	望遠ズーム	27
4	タブ	12	8	シーンエフェクト 調整スライダー	63

※ アイコンは、撮影モードによって異なります。

縦位置にしたときのモニター表示

カメラ本体を縦位置にすると、以下のようにアイコンの表示も縦位置用の向きに回転します。

カメラを上向きや下向きにすると、適切な方向で表示できないことがあります。

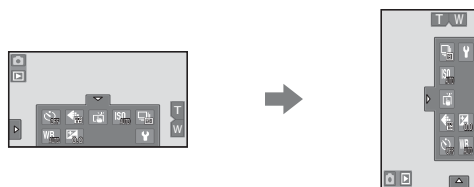

再生時（情報表示）

以下の表示は、再生中の画像の情報やカメラの状態を示しています。

- 表示される情報は、再生中の画像の種類やカメラの状態によって異なります。
- 画像情報は、電源をONにしたときや、操作したときなどに表示され、数秒経過すると消えます (151)。

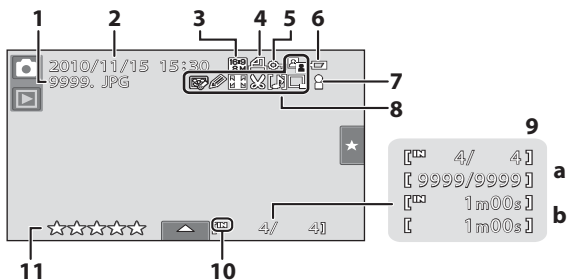

1	ファイル名.....	172	8	メイクアップ効果.....	120
2	撮影日/撮影時刻.....	20		フィルター効果.....	118
3	 画像モード※ ¹	38、112、122、123		簡単レタッチ.....	114
	 動画設定※ ¹	127		D-ライティング.....	115
4	プリント指定.....	102		ペイント.....	111
5	プロテクト設定.....	100		スリム効果.....	116
6	バッテリー残量表示.....	24		アオリ効果.....	117
7	お気に入り項目表示※ ²	86		音声メモ.....	107
	オート分類項目表示※ ²	91	9	スモールピクチャー.....	122
			b	トリミング.....	123
				a 画像の番号/全画像数.....	30
				b 動画の再生時間.....	128
			10	内蔵メモリー表示.....	30
			11	ランク表示.....	97

※1 アイコンは、撮影時の設定によって異なります。

※2 再生時に選んだお気に入りフォルダーやオート分類項目のアイコンが表示されます。

再生時（操作部）

以下のアイコンをタッチすると設定の切り換えなどができます。

- タブをタッチすると設定アイコンが表示され、削除や編集などができます（[12](#)）。
- 再生中の画像の種類や、カメラの状態によって、操作できる項目や表示は異なります。

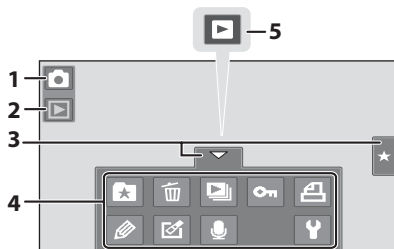

はじめに

1	撮影モードへの切り換え※ ¹24、51、61、72、124	3	タブ12
2	再生モード※ ²30、84、91、94	4	設定アイコン13
		5	動画再生128

※¹ アイコンは、撮影モードによって異なります。

※² アイコンは、再生モードによって異なります。

画像の表示について

カメラ本体を回転すると、以下のように画像とアイコンの表示が切り換わります。

カメラを上向きや下向きにすると、適切な回転方向で表示できないことがあります。

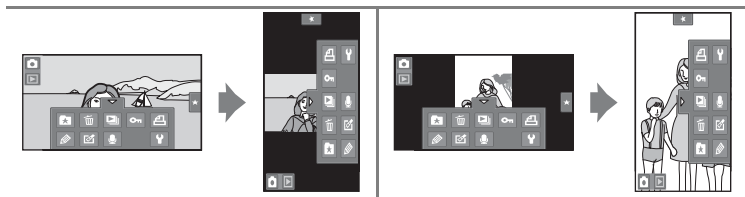

タブの基本操作

撮影時や再生時に、画面下や左右に表示されるタブをタッチすると、設定アイコンが表示され、撮影または再生に関する設定ができます。

- 設定したい項目のアイコンをタッチすると、その項目の設定画面になります。
- 設定アイコンの **Y** (セットアップ) をタッチすると、カメラの基本的な設定ができます。
- 設定画面で **X** または **Q** が表示されたときは、**X** をタッチすると設定画面を終了します。**Q** をタッチするとひとつ前の画面に戻ります。
- 設定アイコンを非表示にするには、タブをもう一度タッチします。

タブをタッチすると、
使用中のモードで変更
できる設定アイコンが
表示されます。

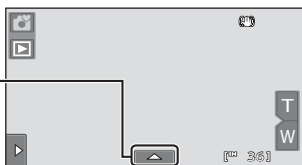

設定アイコンを非表示
にするには、タブをも
う一度タッチします。

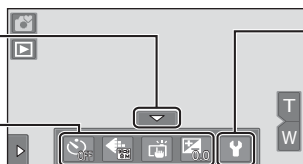

タッチすると、セット
アップメニューを表示
します。

タッチすると、選んだ
項目の設定画面を表示
します。

タッチすると、設定が
確定します。



直前の画面に戻ら
ず。

撮影時

撮影に関する設定ができます。

- 設定できる項目は、撮影モード (P48) によって異なります。
- 各アイコンは、現在の設定も示しています。

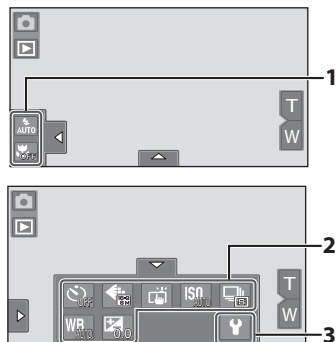

1	フラッシュ.....	33
	マクロ.....	54
2	セルフタイマー.....	36
	画像モード.....	38
	タッチ撮影	
	タッチシャッター.....	41
	タッチAF/AE.....	44
	ターゲット追尾.....	55
3	ISO ISO感度設定.....	57
	連写.....	58
	WB ホワイトバランス.....	59
	露出補正.....	47
	セットアップ.....	145

再生時

画像の削除、再生に関する設定や画像の編集などができます。

- 設定できる項目は、画像または再生モードの種類によって異なります。

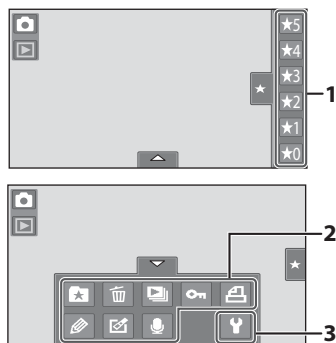

1	ランク設定.....	97	
	★ お気に入りフォルダーへの登録 (お気に入り再生モード以外) ...	84	
2	お気に入りフォルダーからの解除 (お気に入り再生モード)	87	
	削除.....	31	
	スライドショー.....	98	
	プロテクト設定.....	100	
	プリント指定.....	102	
	ペイント.....	111	
	画像編集.....	109	
	音声メモ.....	107	
	3	セットアップ.....	145

バッテリーを入れる

付属のLi-ionリチャージャブルバッテリー EN-EL10（リチウムイオン充電電池）をカメラに入れます。

- ご購入直後やバッテリー残量が少なくなったときは、バッテリーを充電してからお使いください（□16）。

- 1** バッテリー/SDカードカバーを矢印の方向にスライドし（①）、カバーを開ける（②）

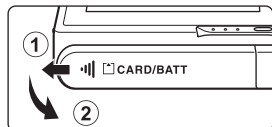

- 2** バッテリーを入れる

- バッテリー室内の表示を見ながら、+と-を正しい向きで入れてください。
- バッテリーでオレンジ色のバッテリーロックレバーを矢印の方向に押し上げながら（①）、奥まで差し込みます（②）。
- 奥まで差し込むと、バッテリーロックレバーで、バッテリーが固定されます。

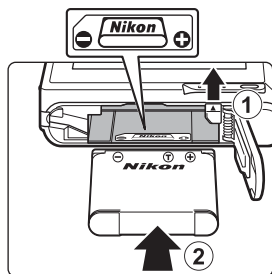

✓ 逆挿入に注意

バッテリーの向きを間違えると、カメラを破損するおそれがあります。正しい向きになっているか、必ずご確認ください。

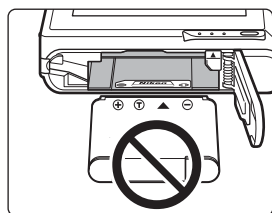

- 3** バッテリー/SDカードカバーを閉じる

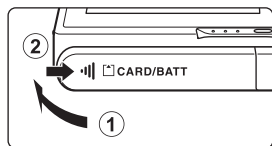

バッテリーを取り出すときは

スライドカバーを閉じて電源を OFF にし (□19)、電源ランプとモニターの消灯を確認してから、バッテリー/SDカードカバーを開けてください。

オレンジ色のバッテリーロックレバーを矢印の方向に押しと(①)、バッテリーが押し出されるので、まっすぐ引き抜きます(②)。

- カメラを使った直後は、バッテリーやSDカードが熱くなっていることがあります。取り出すときは充分ご注意ください。

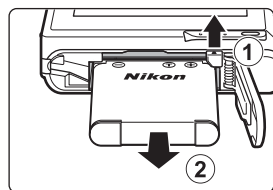

✓ バッテリーについてのご注意

- リチャージャブルバッテリーをお使いになるときは、「安全上のご注意」の「危険」(□iv)、「警告」(□iv)、「注意」(□iv)の注意事項を必ずお守りください。
- 「取り扱い上のご注意 バッテリーについて」(□168)をよくお読みの上、内容を十分に理解してから正しくお使いください。
- バッテリーは、長期間使わないときでも必ず半年に1回は充電し、使い切った状態で保管してください。

バッテリーを充電する

付属のリチャージャブルバッテリー EN-EL10 (リチウムイオン充電電池) を入れたカメラを家庭用コンセントに接続して充電します。

接続には付属の本体充電ACアダプター EH-68PとUSBケーブル UC-E6を使います。

1 本体充電ACアダプター EH-68Pを用意する

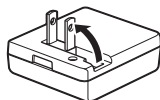

2 カメラの電源ランプとモニターが消灯していることを確認する

- ・ バッテリーはカメラに入れ (□14)、電源はOFFにしてください (□19)。

3 付属のUSBケーブルでカメラと本体充電ACアダプターを接続する

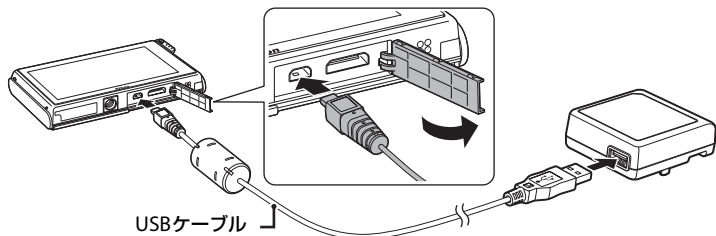

☑ ケーブル接続時のご注意

ケーブルは、端子の挿入方向を確認して無理な力を加えずに、まっすぐに差し込んでください。端子を引き抜くときも、まっすぐに引き抜いてください。

4 電源プラグをコンセントに差し込む

- カメラの電源ランプがオレンジ色でゆっくり点滅し、充電が始まります。
- 残量がないバッテリーの場合、フル充電までの時間は約3時間です。

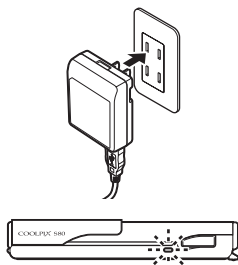

- コンセントに接続しているときの電源ランプの状態と意味は以下のとおりです。

電源ランプ	意味
ゆっくり点滅 (オレンジ色)	充電中です。
消灯	充電していません。ゆっくりした点滅（オレンジ色）から消灯に変わると、充電の完了です。
速い点滅 (オレンジ色)	<ul style="list-style-type: none"> 使用可能な温度ではありません。周囲の温度が 5 ～ 35 ℃の室内で充電してください。 USB ケーブルまたは本体充電 AC アダプターが正しく接続されていないか、バッテリーの異常です。正しく接続し直すか、バッテリーを交換してください。

5 コンセントから本体充電ACアダプターを外し、USB ケーブルを外す

バッテリーを充電する

本体充電ACアダプターについてのご注意

- 本体充電ACアダプター EH-68Pに対応している機器以外で使わないでください。
- EH-68Pをお使いになるときは、「安全上のご注意」の「警告」(□v)、「注意」(□v)の注意事項を必ずお守りください。
- 「取り扱い上のご注意 バッテリーについて」(□168)をよくお読みの上、内容を十分に理解してから正しくお使いください。
- EH-68Pは、家庭用電源のAC 100～240V、50/60Hzに対応しています。日本国外では、必要に応じて市販の変換プラグアダプターを装着してお使いください。変換プラグアダプターは、あらかじめ旅行代理店などでお確かめのうえ、お買い求めください。
- EH-68Pはカメラ内のバッテリーを充電するためのACアダプターです。カメラをEH-68Pでコンセントに接続しているときは、カメラの電源はONにできません。
- EH-68P以外の本体充電ACアダプター、USB-ACアダプターは絶対に使わないでください。カメラの故障、発熱の原因となります。

AC電源について

- 別売のACアダプター EH-62D (□170) を使うと、家庭用コンセント (AC 100V) からこのカメラへ電源を供給して撮影または再生ができます。
- EH-62D以外のACアダプターは絶対に使わないでください。カメラの故障、発熱の原因となります。

パソコンや充電器で充電する

- COOLPIX S80をパソコンに接続してもEN-EL10を充電できます (□132、137)。
- 別売のバッテリーチャージャー MH-63 (□170) を使うと、カメラを使わずにEN-EL10を充電できます。

電源をON/OFFするには

スライドカバーを開くと、電源がONになります。電源ランプ（緑色）が一瞬点灯し、モニターが点灯します。

スライドカバーを閉じると、電源はOFFになります。電源がOFFになると、モニターも電源ランプも消灯します。

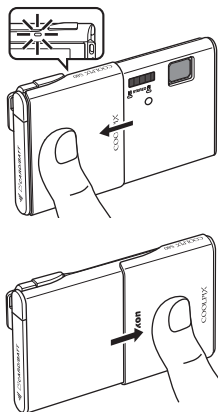

✔ スライドカバーを開くときのご注意

スライドカバーを開くときは、レンズに指が触れないように注意してください。

🔍 節電機能について（オートパワーオフ）

カメラを操作しない状態が続くと、モニターが消灯して待機状態になり、電源ランプが点滅します。

電源ランプの点滅中は、シャッターボタンを押すとモニターが再点灯します。

- 撮影時または再生時は、約1分（初期設定）で待機状態になります。
- 待機状態になるまでの時間は、セットアップメニュー（☞145）の「オートパワーオフ」（☞155）で変更できます。
- 別売のACアダプター EH-62D（☞170）を接続したときは、操作しない状態が約1分（初期設定）続くと、スクリーンセーバーが作動してモニターの焼き付きを抑えます（☞155）。

表示言語と日時を設定する

ご購入後はじめて電源をONにすると、表示言語やカメラの内蔵時計の日時を設定する画面が自動的に表示されます。

- 1 スライドカバーを開いて、電源をONにする
 - ・電源ランプ（緑色）が一瞬点灯し、モニターが点灯します。

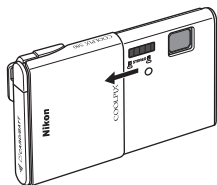

- 2 表示言語をタッチする
 - ・タッチパネルの操作方法→[図6](#)

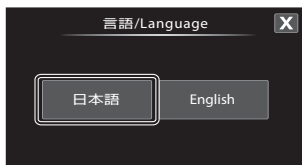

- 3 [はい] をタッチする
 - ・日時設定を中止するときは [いいえ] をタッチします。

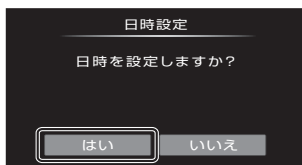

- 4 または をタッチして自宅のある地域（タイムゾーン）（[図150](#)）を選び、 をタッチする
 - ・ をタッチすると、ひとつ前の画面に戻ります。



夏時間の設定について

夏時間（サマータイム）を導入している地域で、その期間中に日時を設定するときは、手順4の地域設定画面で をタッチして、夏時間の設定をオンにします。

- ・オンにすると、画面上部に マークが表示されます。
- ・オフするには、 をタッチします。



5 年月日の表示順をタッチする



6 日時を合わせる

- 変更したい項目をタッチし、▲または▼をタッチして日時を合わせます。



7 OKをタッチして決定する

- 時計がスタートし、撮影画面になります。



📌 日付の写し込みと日時の変更

- 撮影時に日付を画像に写し込むときは、日時を設定した後に、セットアップメニュー（□□145）の [デート写し込み] を設定します（□□152）。
- 内蔵時計の日時を変更するときは、セットアップメニュー（□□145）の [日時設定]（□□148）で [日時] を選び、上記の手順5から設定します。
- 地域（タイムゾーン）や夏時間の設定を変更するときは、セットアップメニューの [日時設定] から [タイムゾーン] を選んで設定します（□□148）。

SDカードを入れる

撮影したデータは、カメラの内蔵メモリー（約79 MB）または市販のSDカード（□□171）のどちらかに記録します。

カメラにSDカードを入れるとSDカードに記録し、SDカードのデータを再生、削除、または転送します。内蔵メモリーを使うときは、SDカードを取り出します。

- 1** 電源ランプとモニターの消灯を確認してから、バッテリー/SDカードカバーを開ける

- ・バッテリー/SDカードカバーを開けるときは、必ず電源をOFFにしてください。

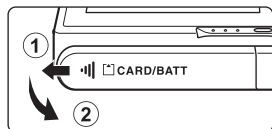

- 2** SDカードを入れる

- ・右図のように正しい向きで、カチッと音がするまで差し込んでください。
- ・挿入後、バッテリー/SDカードカバーを閉めてください。

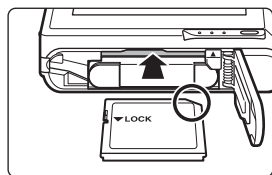

❑ 逆挿入に注意

SDカードの向きを間違えると、カメラやSDカードを破損するおそれがあります。正しい向きになっているか、必ずご確認ください。

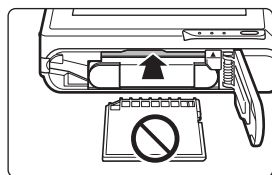

SDカードを取り出すときは

スライドカバーを閉じて電源をOFFにし、電源ランプとモニターの消灯を確認してから、バッテリー/SDカードカバーを開けてください。カードを指で軽く奥に押し込むと①、カードが押し出されます。まっすぐ引き抜いてください②。

- ・カメラを使った直後は、バッテリーやSDカードが熱くなっていることがあります。取り出すときは充分ご注意ください。

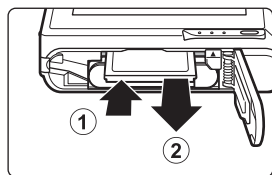

✓ SDカードの初期化

電源をONにしたときに右の画面が表示された場合は、SDカードを初期化する必要があります。ただし、SDカードを初期化（□156）すると、カード内のデータはすべて消えてしまいます。カード内に必要なデータが残っているときは、初期化する前に、パソコンなどに保存してください。

初期化するときは、[はい] をタッチします。確認画面が表示されたら、[はい] をタッチし、[実行] をタッチすると初期化が始まります。

- ・ 初期化中は、電源をOFFにしたり、バッテリー/SDカードカバーを開けたりしないでください。
- ・ 他の機器で使ったSDカードをこのカメラで初めて使うときは、必ずこのカメラで初期化（□156）してからお使いください。

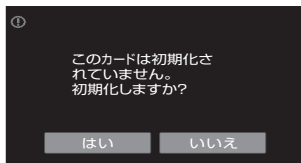

✓ SDカードの書き込み禁止スイッチについてのご注意

SDカードには、書き込み禁止スイッチが付いています。このスイッチを「Lock」の位置にすると、データの書き込みや削除を禁止して、カード内の画像を保護できます。撮影時や画像を削除するとき、カードを初期化するときは「Lock」を解除してください。

書き込み禁止スイッチ

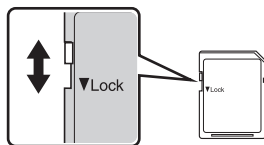

✓ SDカードの取り扱い上のご注意

- ・ SDカード以外のメモリーカードは使えません。
- ・ 初期化中、画像の記録や削除中、パソコンとの通信時などには、以下の操作をしないでください。記録しているデータの破損やカードの故障の原因となります。
 - カードを着脱しないでください
 - バッテリーを取り出さないでください
 - カメラの電源をOFFにしないでください
 - ACアダプターを外さないでください
- ・ SDカードをパソコンで初期化（フォーマット）しないでください。
- ・ 分解や改造をしないでください。
- ・ 強い衝撃を与えたり、曲げたり、落としたり、水に濡らしたりしないでください。
- ・ 端子部を手や金属で触らないでください。
- ・ ラベルやシールを貼らないでください。
- ・ 高温になる車の中や直射日光の当たるところなどには置かないでください。
- ・ 湿度の高いところやほこりが多いところ、腐食性のガスなどが発生するところには置かないでください。

ステップ1 電源をONにして (らくらくオート撮影) を選ぶ

(らくらくオート撮影) にすると、構図を決めるだけでカメラが撮影シーンを自動的に判別するので、簡単にシーンに合った撮影ができます (P49)。

1 スライドカバーを開いて電源をONにする

- 電源ランプ (緑色) が一瞬点灯し、モニターが点灯します。
- ご購入時は、(らくらくオート撮影) モードに設定されています。手順4に進んでください。

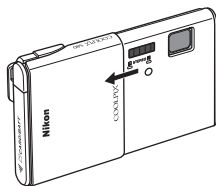

2 撮影モードアイコンをタッチする

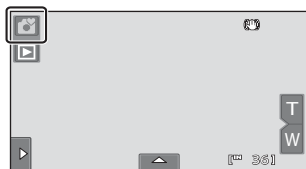

3 (らくらくオート撮影) をタッチする

- (らくらくオート撮影) モードになります。



4 モニターでバッテリー残量表示と記録可能コマ数を確認する

バッテリー残量表示	意味
表示なし	バッテリー残量は充分にあります。
	バッテリー残量が少なくなりました。バッテリーの充電や交換の準備をしてください。
	撮影できません。バッテリーを充電または交換してください。

バッテリー残量表示



記録可能コマ数

記録可能コマ数

撮影できる残りのコマ数が50コマ以下になると、表示されます。

記録可能コマ数は内蔵メモリーまたはセットしているSDカードのメモリー残量と画像モードによって異なります (P39)。

(らくらくオート撮影) モードでのモニター表示

撮影モード

らくらくオート撮影モードでは、被写体や構図に合わせて 、、、、、、または が表示されます。



手ブレ補正表示
手ブレを補正します。

内蔵メモリー表示

画像を内蔵メモリー (約79 MB) に記録します。

SDカードをカメラに入れると、 は表示されず、画像をSDカードに記録します。

- ・ 節電による待機状態でモニターが消灯しているときは、シャッターボタンを押すとモニターが点灯します ()。

タッチシャッターについてのご注意

初期設定では、画面上の被写体にタッチするだけでシャッターをきることができます ()。誤ってシャッターをきらないようにご注意ください。

画像をプリントするときのご注意

[画像モード] を [3968×2232] (初期設定) にして撮影した画像をプリントすると、画像の端が削られ、画像全体がプリントできないことがあります ()。

(らくらくオート撮影) モードで使える機能

- ・ 人物の顔にカメラを向けると自動的に顔を認識して、顔にピントを合わせる顔認識撮影ができます (、)。
- ・ 左のタブまたは下のタブをタッチして設定アイコンを表示すると ()、撮影時の設定を変更できます ()。

手ブレ補正について

- ・ 詳しくは、セットアップメニュー () の [手ブレ補正] () をご覧ください。
- ・ 三脚などに固定して撮影するときは、[手ブレ補正] を [OFF] にしてください。

ステップ2 カメラを構え、構図を決める

1 カメラを両手でしっかりと構える

- レンズやフラッシュ、AF補助光、マイク、スピーカーなどに指や髪、ストラップなどがかからないようにご注意ください。
- 縦位置で撮影するときは、フラッシュ発光部をレンズより上にご覧ください。

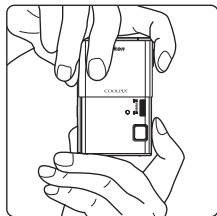
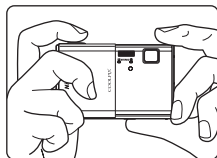

2 構図を決める

- カメラが撮影シーンを自動判別すると、撮影モードアイコンが切り換わります (□49)。
- カメラが人物の顔を認識したときは、顔に黄色い二重枠のAF (オートフォーカス) エリアが表示されます。最大12人の顔を認識します。複数の顔を認識したときは、カメラに最も近い顔に二重枠のAFエリアが表示され、AFエリア以外の顔に一重枠が表示されます。
- 人物以外の撮影や顔を認識できない構図では、AF エリアは表示されません。写したいもの (被写体) を画面の中央付近に合わせます。

撮影モードアイコン



☑ (らくらくオート撮影) モードのご注意

- 撮影状況によっては、意図したシーンに切り換わらないことがあります。その場合は、他の撮影モードに切り換えて撮影してください。
- 電子ズーム使用時は、撮影シーンの判別は📷になります。

ズームを使う

Tまたは**W**をタッチすると、光学ズームが作動します。

- 被写体を大きく写したいとき：**T**をタッチします。
- 広い範囲を写したいとき：**W**をタッチします。
- 電源をONにしたときは、最も広角側になっています。
- ズーム操作をすると、モニターにズームの量が表示されます。

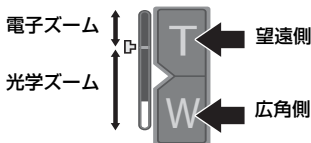

電子ズームについて

光学ズームを最も望遠側（光学ズームの最大倍率）にして、さらに**T**に触れ続けると、電子ズームが作動します。光学ズームの最大倍率の約4倍まで拡大できます。

電子ズーム使用時は、AFエリアは表示されず、画面中央でピントが合います。

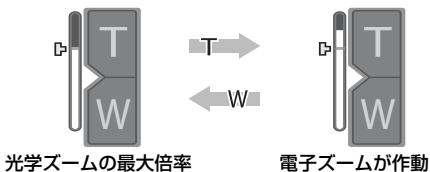

✎ 電子ズームと画質の劣化について

- 電子ズームは光学ズームとは異なり、画像をデジタル処理で拡大するため、使用する画像モード（□38）や電子ズーム倍率によって、画質が劣化します。ズーム表示の凸マークは、静止画の撮影で画質の劣化が始まるズーム位置を示しています。このマークを越えてズーム倍率を上げると劣化が始まり、ズーム表示も黄色に変わります。凸マークの位置は画像サイズが小さいほど上に移動しますので、設定した画像モードで画質を劣化させずに静止画を撮影できるズーム位置を事前に確認できます。
- セットアップメニュー（□145）の[電子ズーム]（□154）で、電子ズームが作動しない設定にできます。

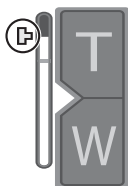

画像サイズが小さい場合

ステップ3 ピントを合わせてシャッターボタンを押す

画像の記録についてのご注意

モニターで「記録可能コマ数」が点滅しているときは、画像の記録中です。バッテリー/SDカードカバーを開けないでください。画像の記録中にSDカードやバッテリーを取り出すと、画像が記録されないことや、撮影した画像やカメラ、SDカードが壊れることがあります。

オートフォーカスが苦手な被写体

以下のような被写体では、オートフォーカスによるピント合わせができないことがあります。また、AFエリアやAF表示が緑色に点灯しても、まれにピントが合っていないことがあります。

- ・被写体が非常に暗い
- ・画面内の輝度差が非常に大きい（太陽が背景に入った日陰の人物など）
- ・被写体にコントラストがない（白壁や背景と同色の服を着ている人物など）
- ・遠いものと近いものが混在する被写体（オリの中の動物など）
- ・同じパターンを繰り返す被写体（窓のブラインドや、同じ形状の窓が並んだビルなど）
- ・動きの速い被写体

このような被写体を撮影するときは、シャッターボタンを何回か半押ししてみるか、等距離にある別の被写体でピントを合わせる方法（□46）をお試しください。

顔認識機能についてのご注意

「顔認識機能についてのご注意」（□49）をご覧ください。

タッチシャッターについて

初期設定では、シャッターボタンを使わずに、画面上の被写体にタッチするだけでシャッターをきることができます（□41）。シャッターをきらずにタッチした被写体でピントと露出を合わせる「タッチAF/AE」に変更できます（□44）。

【目つぶり確認】画面について

☑【目つぶり検出設定】を[ON]にすると、顔認識して撮影した直後に、被写体の人物が目を閉じて写っている可能性があるかとカメラが検出したときは、モニターに【目つぶり確認】画面を表示します（□159）。

AF補助光とフラッシュについて

暗い場所などでは、シャッターボタンを半押ししたときにAF補助光（□154）が点灯することや、全押ししたときにフラッシュ（□33）が発光することがあります。

基本的な撮影機能を使う

📷 (らくらくオート撮影) モードでは、以下の機能を設定または変更できます。各アイコンは、現在の設定も示しています。



1



2

3

4

5









簡単な撮影と再生 | 📷 (らくらくオート撮影)モードを使う

1	📷 フラッシュ	33
2	🕒 セルフタイマー	36
3	🔄 画像モード	38

4	📷 タッチ撮影 📷 タッチシャッター	41
4	📷 タッチAF/AE	44
5	☑️ 露出補正	47

⚡フラッシュモードの設定を変える

フラッシュの発光モード（フラッシュモード）を撮影状況に合わせて設定できます。

- フラッシュの光が十分に届く距離は、広角側で約 0.5～4.0 m、望遠側で約 0.5～2.5 m です（ISO 感度設定がオート時）。
- （らくらくオート撮影）モード（24）では、 [自動発光]（初期設定）または  [発光禁止] を選べます。 [自動発光] にすると、自動判別されたシーンに合わせてカメラがフラッシュモードを設定します。
- （オート撮影）モード（53）、一部のシーンモード（61）またはベストフェイスモード（72）では、以下のフラッシュモードを選べます。



自動発光

暗い場所などで、自動的にフラッシュを発光します。



赤目軽減自動発光

人物撮影に適しており、人物の目が赤く写る「赤目現象」を軽減できます（35）。



発光禁止

フラッシュは発光しません。



強制発光

被写体の明るさに関係なく、フラッシュを発光します。逆光で撮影するときなどに使います。









スローシンクロ

自動発光モードにスロー（低速）シャッターを組み合わせで撮影します。夕景や夜景を背景にした人物撮影に適しています。フラッシュでメインの被写体を明るく照らすと同時に、遅いシャッタースピードで背景を写します。

フラッシュモードの設定について

フラッシュモードの初期設定は、撮影モードによって異なります。

-  (らくらくオート撮影) :  AUTO 自動発光。
-  (オート撮影) :  AUTO 自動発光。
- シーン : シーンによって異なります (□62)。
-  (ベストフェイス) :  AUTO 自動発光 (目つぶり軽減 OFF時)、 発光禁止に固定 (目つぶり軽減 ON時) (□75)。

フラッシュは、他の機能と同時に設定できない場合があります。→「同時に設定できない機能」(□76)

 (オート撮影) モードの場合、変更したフラッシュモード設定は、電源をOFFにしても記憶されます。

赤目軽減自動発光について

このカメラは、「アドバンスト赤目軽減方式」を採用しています。

フラッシュが本発光する前に、小光量で数回発光する「プリ発光」で赤目現象の発生を軽減します。さらに、画像の記録時に赤目現象を検出すると、赤目部分を画像補正して記録します。

撮影する際は、下記にご注意ください。

- プリ発光するため、シャッターボタンを押してからシャッターがきれるまでに、通常よりも時間がかかります。
- 画像の記録にかかる時間は、通常よりも少し長くなります。
- 撮影状況によっては、望ましい結果を得られないことがあります。
- ごくまれに赤目以外の部分を補正することがあります。この場合は、他のフラッシュモードにして撮影し直してください。

🕒 セルフタイマーを使う

記念撮影など自分も一緒に写りたいときや、シャッターボタンを押す操作による手ブレを軽減したいときは、セルフタイマーが便利です。タイマー時間は10秒と2秒から選べます。セルフタイマー撮影時は、三脚の使用をおすすめします。三脚などで固定して撮影するときは、セットアップメニュー（📖145）の[手ブレ補正]（📖153）を[OFF]にしてください。

- 1 下のタブをタッチして設定アイコンを表示し（📖12）、セルフタイマーアイコンをタッチする

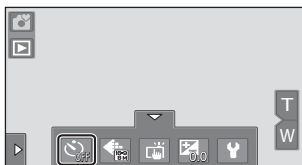

- 2 [10s] または [2s] をタッチする

- [10s]（10秒）：記念撮影などに適しています。
- [2s]（2秒）：手ブレの軽減に適しています。
- 設定したセルフタイマーモードが表示されます。
- 📖をタッチすると、ひとつ前の画面に戻ります。
- 設定後、設定アイコンを非表示にするには、タブをもう一度タッチします。



- 3 構図を決め、シャッターボタンを半押しする

- ピントと露出が合います。

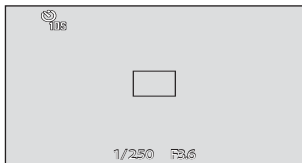

4 シャッターボタンを全押しする

- セルフタイマーが作動し、シャッターがきれるまでの秒数がモニターに表示されます。作動中はセルフタイマーランプが点滅し、シャッターがきれる約1秒前になると、点灯に変わります。
- シャッターがきれると、セルフタイマーは **[OFF]** になります。
- セルフタイマーを途中で止めるときは、もう一度シャッターボタンを押します。

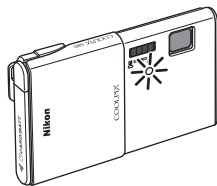
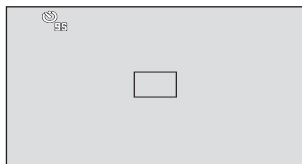

✓ セルフタイマーについてのご注意

この機能は、他の機能と同時に設定できない場合があります。→「同時に設定できない機能」(□76)

◀ 画像モード（画質/画像サイズ）を変える

記録する画像の大きさと、画質（圧縮率）の組み合わせを選びます。画像の用途や内蔵メモリー/SDカードの残量に合わせて設定してください。画像サイズの大きい画像モードほど、大きくプリントするのに適していますが、記録できるコマ数は少なくなります。

画像モード	画像サイズ (ピクセル)	内容
14M 4320×3240★	4320×3240	14Mよりも精細な画像になります。圧縮率は約1/4です。
14M 4320×3240	4320×3240	ファイルサイズと画質のバランスが良く、一般的な撮影に適した画像モードです。圧縮率は約1/8です。
8M 3264×2448	3264×2448	
5M 2592×1944	2592×1944	
3M 2048×1536	2048×1536	14M、8M、5Mよりも画像サイズが小さいため、より多く撮影できます。圧縮率は約1/8です。
PC 1024×768	1024×768	パソコンのモニターに表示するときに適しています。圧縮率は約1/8です。
VGA 640×480	640×480	電子メールへの添付や画面の縦横比が4:3のテレビへの表示に適しています。圧縮率は約1/8です。
16M 3968×2232 (初期設定)	3968×2232	縦横比が16:9の画像を撮影できます。圧縮率は1/8です。

- 下のタブをタッチして設定アイコンを表示し（□12）、画像モードアイコンをタッチする

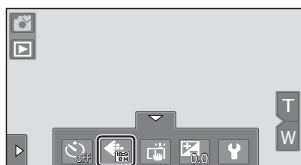

- 設定したい画像モードのアイコンをタッチする

- 12をタッチすると、ひとつ前の画面に戻ります。
- 設定後、設定アイコンを非表示にするには、タブをもう一度タッチします。



✓ 画像をプリントするときのご注意

[画像モード] を  [3968×2232] (初期設定) にして撮影した画像をプリントすると、画像の端が削られ、画像全体がプリントできないことがあります。

プリンターの設定を「フチあり」にすると画像全体をプリントできる場合があります。縦横比16:9の画像にプリンターが対応しているかなど、詳しくは、お使いのプリンターの説明書またはプリントサービス店などでご確認ください。

✎ 画像モードの設定について

-  (らくらくオート撮影) モード以外の撮影モードでも、設定を変更できます (動画撮影を除く)。
- 設定は、他の撮影モードにも適用されます (動画撮影を除く)。
- この機能は、他の機能と同時に設定できない場合があります。→「同時に設定できない機能」(□76)

✎ 記録可能コマ数

内蔵メモリーや4 GBのSDカードに記録できるおおよそのコマ数は以下のとおりです。ただし、JPEG圧縮の性質上、画像の絵柄によって記録可能コマ数は大きく異なります。同じ容量のSDカードでも、カードの種類によって、記録可能コマ数が異なることがあります。

画像モード	内蔵メモリー (約79 MB)	SDカード (4 GB)	プリント時の大きさ*
 4320×3240★	11コマ	約550コマ	約36×27 cm
 4320×3240	23コマ	約1100コマ	約36×27 cm
 3264×2448	40コマ	約1910コマ	約28×21 cm
 2592×1944	62コマ	約2940コマ	約22×16 cm
 2048×1536	97コマ	約4640コマ	約17×13 cm
 1024×768	316コマ	約15000コマ	約9×7 cm
 640×480	563コマ	約24100コマ	約5×4 cm
 3968×2232	36コマ	約1720コマ	約34×19 cm

* 出力解像度を300 dpiに設定した場合のサイズです。

ピクセル数÷プリンター解像度 (dpi) × 2.54 cm で計算しています。同じ画像サイズでも、高い解像度で印刷すると印刷サイズは小さくなり、低い解像度で印刷すると、印刷サイズは大きくなります。

- 撮影画面では、撮影できる残りのコマ数が 50 コマ以下になると、記録可能コマ数が表示されます (□24)。
- 再生画面の画像の番号/全画像数の表示は、記録したコマ数が10,000コマ以上になると、10,000コマ目以降は「9999」となります。

基本的な撮影機能を使う

画像モードとモニターの表示について

撮影時や再生時の画像表示は、画像モードによって以下のように変わります。

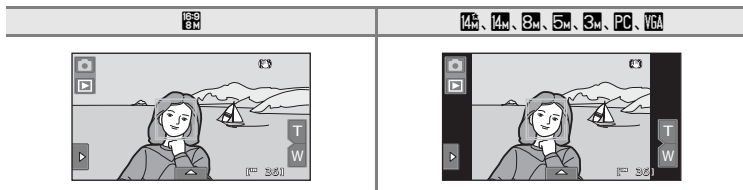

簡単な撮影と再生  (らくらくオート撮影) モードを使う

📷 画面にタッチしてシャッターをきる(タッチシャッター)

画面にタッチするだけで、シャッターがきれます。

- ・初期設定では、[タッチシャッター] に設定されています。手順 3 に進んでください。

- 1** 下のタブをタッチして設定アイコンを表示し (📷12)、タッチ撮影アイコンをタッチする



- 2** 📷 (タッチシャッター) をタッチする

- ・📷 をタッチすると、ひとつ前の画面に戻ります。
- ・設定後、設定アイコンを非表示にするには、タブをもう一度タッチします。



- 3** ピントを合わせたい被写体をタッチして撮影する

- ・撮影モードが📷 (らくらくオート撮影) の場合、顔認識しているときは、枠で囲まれた顔をタッチします。タッチした顔にカメラがピントと露出を合わせます。顔認識していないときは、タッチしたエリアでカメラがピントを合わせます。
- ・モニターにタッチするときに力を入れすぎると、カメラが動いて画像がぶれる (手ブレする) ことがありますのでご注意ください。
- ・電子ズーム使用時は、画面中央の被写体にピントが合います。
- ・タッチシャッターに設定していても、シャッターボタンを押して撮影できます。
- ・モニターにタッチして [] が表示されたときは、シャッターがきれません。[] の内側または顔認識して表示される枠をタッチしてください。

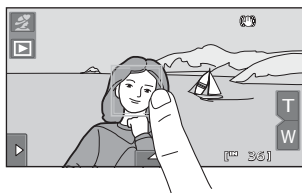



基本的な撮影機能を使う

✓ タッチシャッターについてのご注意

- [連写] (□□58) の [連写] または [BSS] を使って撮影するときや、シーンモード (□□61) の [スポーツ] または [ミュージアム] で撮影するときは、シャッターボタンを押して撮影してください。タッチシャッターを使うと1コマずつの撮影になります。
- 誤って画面に触れてシャッターをきらないようにご注意ください。📷 (らくらくオート撮影) モード、📷 (オート撮影) モード、一部のシーンモードでは、タッチ撮影の設定を [タッチAF/AE] に切り換えると、画面にタッチしてもシャッターがきれないようにできます (□□44)。
- オートフォーカスが苦手な被写体を撮影すると、ピントが合わないことがあります (□□29)。
- セルフタイマー (□□36) を設定してから、画面の被写体をタッチすると、ピントが固定され、10秒または2秒後にシャッターがきれます。
- この機能は、他の機能と同時に設定できない場合があります。→「同時に設定できない機能」 (□□76)

 **タッチシャッターが使える撮影モードについて**

 (らくらくオート撮影) モード以外でも、タッチシャッターを使えます。撮影モードによって、タッチシャッターの動作は以下のように異なります。

撮影モード	タッチシャッターの動作
 (らくらくオート撮影) モード (□24)	<ul style="list-style-type: none"> 顔認識しているときは、枠で囲まれた顔をタッチしてください。タッチした顔にカメラがピントと露出を合わせます。 顔認識していないときは、タッチしたエリアでカメラがピントを合わせます。
 (オート撮影) モード (□51)、シーンモード (□61) の [スポーツ] / [パーティー] / [ビーチ]/[雪]/[クローズアップ]/[料理] / [ミュージアム] / [モノクロコピー] / [逆光]	ピントを合わせたい被写体にタッチしてください。タッチしたエリアでカメラがピントと露出を合わせます。複数の顔を認識したときは、一重枠で囲まれた顔をタッチすると、その顔にカメラがピントと露出を合わせます。
シーンモード (□61) の [ポートレート] / [夜景ポートレート]	顔認識して表示される枠以外は選べません。複数の顔を認識したときは、一重枠で囲まれた顔をタッチすると、その顔にカメラがピントと露出を合わせます。
シーンモード (□61) の [風景] / [夕焼け] / [トワイライト] / [夜景] / [打ち上げ花火] / [パノラマアシスト]	シャッターボタンを押して撮影するときと同じAFエリアで、ピントと露出を合わせます。詳しくは、「シーンを選んで撮影する (シーンモードの種類と特徴)」 (□64) をご覧ください。
ベストフェイスモード (□72)	タッチシャッターは使えません。

 **動画撮影時のタッチシャッターについて**

動画撮影でもタッチシャッターを使えます。画面をタッチして撮影の開始/終了ができます (□124)。

 **タッチ撮影の設定について**

 (オート撮影) モードの場合、タッチ撮影の設定は電源をOFFにしても記憶されます。

画面にタッチしてピントを合わせる (タッチAF/AE)

タッチ撮影の設定を[タッチシャッター] (初期設定) から [タッチAF/AE] に切り換えられます。オートフォーカスでピント合わせをするAFエリアを、画面にタッチして選べます。シャッターボタンを押すと、選んだエリアでピントと露出が合いシャッターがきれます。

- 1 下のタブをタッチして設定アイコンを表示し (□12)、タッチ撮影アイコンをタッチする



- 2 **タッチAF/AE** をタッチする

- **タッチAF/AE** をタッチすると、ひとつ前の画面に戻ります。
- 設定後、設定アイコンを非表示にするには、タブをもう一度タッチします。



- 3 ピントを合わせたい被写体をタッチする

- **らくらくオート撮影** モードでは、顔認識しているときは、枠で囲まれた顔以外はタッチできません。複数の顔を認識したときは、一重枠で囲まれた顔をタッチすると、その顔にAFエリアを移動できます。顔認識していないときは、タッチしたエリアでカメラがピントを合わせます。
- タッチした場所には、**AF** または二重枠のAFエリアが表示されます。
- 電子ズーム使用時は、AFエリアは選べません。
- AFエリアの選択を解除するときは、画面左側の**AF OFF** をタッチします。
- AFエリアに選べない場所をタッチしたときは、モニターに**AF OFF** が表示されます。**AF OFF** で囲まれた範囲内で、タッチしてください。

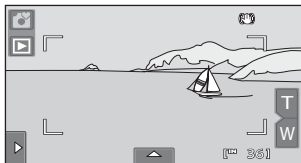

4 シャッターボタンを押して撮影する

- ・シャッターボタンを半押しするとピントと露出が固定され、全押しするとシャッターがきれます。



✓ タッチAF/AEについてのご注意

オートフォーカスが苦手な被写体の撮影では、ピント合わせができないことがあります(□29)。

✎ タッチAF/AEが使える撮影モードについて

📷 (らくらくオート撮影) モード以外でも、タッチAF/AEを使えます。撮影モードによって、タッチAF/AEの動作は以下のように異なります。

撮影モード	タッチAF/AEの動作
📷 (らくらくオート撮影) モード (□24)	<ul style="list-style-type: none"> ・顔認識しているときは、枠で囲まれた顔以外は選べません。複数の顔を認識したときは、一重枠で囲まれた顔をタッチすると、その顔にAFエリアを移動できます。 ・顔認識していないときは、タッチしたエリアでカメラがピントを合わせます。
📷 (オート撮影) モード (□51)、シーンモード (□61) の [スポーツ] / [パーティー] / [ビーチ] / [雪] / [クローズアップ] / [料理] / [ミュージアム] / [モノクロコピー] / [逆光]	タッチしたエリアでカメラがピントと露出を合わせます。
シーンモード (□61) の [ポートレート] / [夜景ポートレート]、ベストフェイスモード (□72)	顔認識して表示される枠以外は選べません。複数の顔を認識したときは、一重枠で囲まれた顔をタッチすると、その顔にAFエリアを移動できます。
シーンモード (□61) の [風景] / [夕焼け] / [トワイライト] / [夜景] / [打ち上げ花火] / [パノラマアシスト]	タッチAF/AEは使えません。

基本的な撮影機能を使う

タッチ撮影の設定について

 (オート撮影) モードの場合、タッチ撮影の設定は電源をOFFにしても記憶されます。

オートフォーカスが苦手な被写体を撮影するときは

オートフォーカスが苦手な被写体 (□□29) を撮影するときは、シャッターボタンを何回か半押ししてみるか、以下の方法をお試しください。

- 1  (オート撮影)モードに切り換えて(□□51)、タッチ撮影の設定を[タッチAF/AE]にする



- 2 ピントを合わせたい被写体と等距離にある別の被写体にタッチする

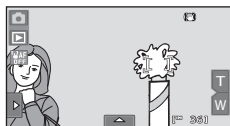

- 3 シャッターボタンを半押しする
 - ピントが合い、AFエリアが緑色に点灯します。
 - 露出は、半押ししてピント合わせた被写体に合います。

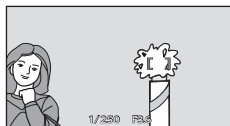

- 4 半押ししたまま構図を変える
 - 半押ししている間は被写体とカメラの距離を変えないでください。

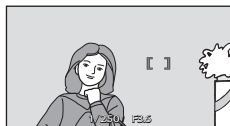

- 5 シャッターボタンを全押しして撮影する



撮影モードを選ぶ

以下の撮影モードを選べます。

らくらくオート撮影 📖24

構図を決めるだけでカメラが撮影シーンを自動的に判別し、簡単にシーンに合った撮影ができます。

オート撮影 📖51

フラッシュモード、マクロモード（接写）などを設定して撮影できます。連写の設定や、ピントを合わせるAFエリアが被写体を追尾する「ターゲット追尾」も設定できます。

シーン 📖61

撮影シーンを選ぶだけで、そのシーンに合った設定で撮影ができます。

ベストフェイス 📖72

顔認識した人物の笑顔を検出して、自動でシャッターをきることができます。美肌機能で人物の顔の肌をなめらかにできます。

動画 📖124

動画（音声付き）を撮影できます。

1 撮影時に撮影モードアイコンをタッチする

- ・撮影モードメニューが表示されます。



2 設定したい撮影モードのアイコンをタッチする

- ・選んだ撮影モードの撮影画面になります。
- ・（シーン）をタッチしたときは、設定したいシーンのアイコンをタッチします（📖61）。
- ・撮影モードを切り換えずに撮影画面に戻るには、画面左上の撮影モードアイコンをタッチするか、シャッターボタンを押します。



📷 (らくらくオート撮影) モードについて

自動判別するシーンについて

カメラを被写体に向けると、以下の撮影シーンに合わせた設定に自動的に切り換わります。

- 📷 オート撮影 (一般的な撮影)
- 📷 夜景ポートレート (📖65)
- 📷 ポートレート (📖64)
- 📷 逆光 (📖69)
- 📷 風景 (📖64)
- 📷 クローズアップ (📖67)
- 📷 夜景 (📖66)

らくらくオート撮影モードでのピント合わせについて

撮影モードアイコンが📷や📷のときは、シャッターボタンを半押しすると、9つあるAFエリアのうち、もっとも手前の被写体をとらえているAFエリアでピントが合います。

半押しするまで、AFエリアは表示されません。半押しすると、ピントが合ったAFエリアが画面に表示されます(最大9カ所)。

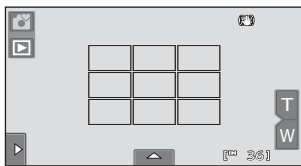

らくらくオート撮影

顔認識撮影について

人物の顔にカメラを向けると自動的に顔を認識して、顔にピントを合わせます。以下の場合、顔認識機能が働きます。

- 📷 (らくらくオート撮影) モード (📖24) のとき
- 📷 (オート撮影) モード (📖51) のとき
- シーンモードが [ポートレート] (📖64) または [夜景ポートレート] (📖65) のとき
- ベストフェイスモード (📖72) のとき

📌 顔認識機能についてのご注意

- 顔の向きなどの撮影条件によっては、顔を認識できないことがあります。また、以下のような場合は、顔を認識できません。
 - 顔の一部がサングラスなどでさえぎられている
 - 構図内で顔を大きく、または小さくとらえすぎている
- 複数の人物がいた場合、どの人物の顔を認識してピントを合わせるかは、顔の向きなどによっても異なります。
- 「オートフォーカスが苦手な被写体」(📖29) の撮影では、二重枠が緑色になっていても、まれにピントが合わないことがあります。ピントが合わないときは、等距離にある別の被写体でピントを合わせる方法 (📖46) をお試しください。

📷（らくらくオート撮影）モードについて

📷 モーション検知について

📷（らくらくオート撮影）モードや📷（オート撮影）モードなどでは、カメラが被写体の動きや手ブレを検知すると、ブレを軽減するためにISO感度が上がり、シャッタースピードが速くなります。このようなときは、シャッタースピード表示が緑色に変わります。

- モーション検知が作動しても、撮影状況によっては手ブレや被写体ブレを完全に軽減できないことがあります。
- 極端にブレしているときや暗すぎるときは、モーション検知が作動しないことがあります。
- 撮影した画像が多少ざらつくことがあります。

📷（オート撮影）モードで撮影する

フラッシュモード、マクロモード（接写）などを設定して撮影できます。連写の設定や、ピントを合わせるAFエリアが被写体を追尾する「ターゲット追尾」も設定できます。

1 撮影時に撮影モードアイコンをタッチする

- 撮影モードメニューが表示されます。



2 📷をタッチする

- 📷（オート撮影）モードになります。



3 左のタブまたは下のタブをタッチして設定アイコンを表示し（📖12）、設定を確認または変更する

- 設定を変更するときは、設定アイコンをタッチします。
- 設定について詳しくは「📷（オート撮影）モードの設定を変える」（📖53）をご覧ください。



4 構図を決めて撮影する

- カメラが人物の顔を認識したときは、顔に黄色い二重枠のAF (オートフォーカス) エリアが表示されます。シャッターボタンを半押しすると二重枠のAF エリアでピントが合います (□□26、49)。



- 人物以外の撮影や顔を認識できない構図では、シャッターボタンを半押しすると、9つあるAFエリアのうち、もっとも手前の被写体をとらえているAFエリアでピントが合います (□□49)。ピントが合うと、ピントが合った場所のAFエリア表示が緑色に点灯します (最大9カ所)。
- シャッターボタンを全押しするとシャッターがきれます。
- 初期設定では、シャッターボタンを使わずに、画面上の被写体にタッチするだけでシャッターをきることができます (□□41)。シャッターをきらずにタッチした被写体でピントと露出を合わせる [タッチAF/AE] に変更できません (□□44)。

🔗 関連ページ

- オートフォーカスが苦手な被写体 → □□29
- 顔認識機能についてのご注意 → □□49

📷 (オート撮影) モードの設定を変える

📷 (オート撮影) モードでは、タブをタッチして設定アイコンを表示すると、以下の機能を設定または変更できます。

- 各アイコンは、現在の設定も示しています。
- 設定したい項目のアイコンをタッチすると、その項目の設定画面になります。
- 設定アイコンを非表示にするには、タブをもう一度タッチします。

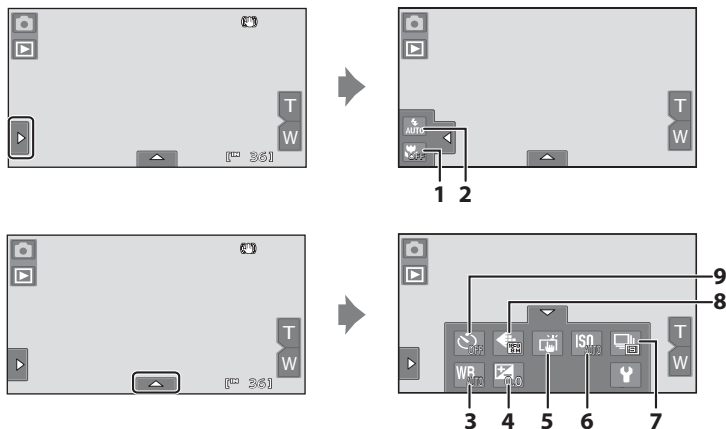

1	📷	マクロ*	54	6	ISO	ISO感度設定*	57
2	📷	フラッシュ*	33	7	📷	連写*	58
3	WB	ホワイトバランス*	59	8	📷	画像モード*	38
4	📷	露出補正*	47	9	📷	セルフタイマー	36
5	タッチ撮影*								
	📷	タッチシャッター	41					
	📷	タッチAF/AE	44					
	📷	ターゲット追尾	55					

※ 📷 (オート撮影) モードの場合、設定は電源をOFFにしても記憶されます。

📷 同時に設定できない機能

撮影時の設定には、他の機能と組み合わせて使えない設定があります。→「同時に設定できない機能」(□76)

📷 (オート撮影) モードの設定を変える

🌸 マクロ (接写の設定をする)

📷 (オート撮影) に設定 → 左のタブをタッチする → 🌸 マクロ

最短約7 cmまで被写体に近づいて撮影できます。ただし、フラッシュ撮影時は、撮影距離が50 cm未満の場合、フラッシュの光が充分に行き渡らないことがありますのでご注意ください。

1 ONをタッチする



2 TまたはWをタッチして構図を決める

- 最短撮影距離はズーム位置によって異なります。より短い距離で撮影できるのは、📷マークやズーム表示が緑色で表示される▷マークより広角側のズーム位置です。最も広角側のズーム位置では、レンズ前約7 cmまでの被写体にピントを合わせられます。



✔ マクロについてのご注意

この機能は、他の機能と同時に設定できない場合があります。→「同時に設定できない機能」(□76)

📝 マクロモードの設定について

- 📷 (らくらくオート撮影) モード：🌸に判別されるとマクロモードになります。
- シーンモード：シーンによって異なります (□61)。🌸【クローズアップ】または🍴【料理】に設定するとマクロモードになります。
- 📷 (ベストフェイス) モード：マクロモードは使えません。

📷 ターゲット追尾 (動く被写体にピントを合わせて撮影する)

📷 (オート撮影) に設定 → 下のタブをタッチする → タッチ撮影

📷 (オート撮影) モード (📷51) では、タッチ撮影の設定を [タッチシャッター] (初期設定) から [ターゲット追尾] に切り換えられます。動きのある被写体を撮影するときに使います。ピントを合わせたい被写体を登録すると、ターゲット追尾が始まり、AFエリアが被写体を追いかけて移動します。

1 📷 (ターゲット追尾) をタッチする

- 撮影モードが、📷 (オート撮影) モード以外の場合は、📷 (ターゲット追尾) を使えません。



2 被写体を登録する

- ピントを合わせたい被写体に画面上でタッチします。
 - 被写体が登録されます。
 - 枠が赤色で表示されたときは、被写体にピントを合わせられません。構図を変えて、もう一度被写体を登録してください。
- 被写体が登録できない場所をタッチしたときは、モニターに [] が表示されます。[] で囲まれた範囲内で、タッチしてください。
- 被写体が登録されると、黄色いAFエリア表示で囲まれ、ターゲット追尾が始まります。
- ターゲットを変えたいときは、もう一度ピントを合わせたい被写体をタッチしてください。
- 被写体の登録を解除するときは、画面左側の📷をタッチします。
- カメラがターゲットを見失ってAFエリア表示が消えたときは、もう一度被写体を登録してください。

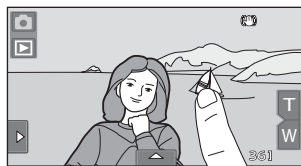

📷 (オート撮影) モードの設定を変える

3 シャッターボタンを押して撮影する

- シャッターボタンを半押ししてAFエリアでピントが合うと、AFエリア表示が緑色になり、ピントが固定されます。
- AFエリア表示が点滅したときは、被写体にピントが合っていません。もう一度シャッターボタンを半押しして、ピントを合わせてください。
- AFエリアが表示されていない状態でシャッターボタンを半押しすると、9つあるAFエリアのうち、もっとも手前の被写体をとらえているAFエリアでピントが合います (☐49)。
- シャッターボタンを全押しするとシャッターがきれます。



✔ ターゲット追尾についてのご注意

- 電子ズームは使えません。
- ターゲット追尾中は、常にピントを合わせる動作音がします。
- ズーム位置や撮影時の設定 (☐53) は、被写体を登録する前に設定してください。被写体を登録した後に設定を変更すると、被写体の登録が解除されます。
- 被写体の動きが速いときや手ブレが大きいとき、類似した被写体がある場合など、撮影条件によっては、被写体をターゲットに登録できないことや追尾できないこと、または別の被写体を追尾することがあります。被写体の大きさや明るさなどによっても、適切にターゲット追尾できないことがあります。
- 「オートフォーカスが苦手な被写体」 (☐29) の撮影では、AFエリア表示が緑色になっていても、まれにピントが合わないことがあります。このようなときは、等距離にある別の被写体でピントを合わせる方法 (☐46) をお試しください。
- この機能は、他の機能と同時に設定できない場合があります。→「同時に設定できない機能」 (☐76)

📎 タッチ撮影の設定について

ターゲット追尾での被写体の登録は、電源をOFFにすると解除されます。

ISO ISO感度設定

📷 (オート撮影) に設定 → 下のタブをタッチする → ISO ISO感度設定

ISO感度を高くすると、より少ない光量で撮影できます。

ISO感度を高くするほど、より暗い被写体を撮影できます。また、同じ明るさの被写体でも、より速いシャッタースピードで撮影でき、手ブレや被写体の動きによるブレを軽減しやすくなります。

- ISO感度を高くすると、暗い被写体の撮影、フラッシュを使わない撮影、望遠側での撮影などに効果的ですが、撮影した画像が多少ざらつくことがあります。

AUTO オート (初期設定)

明るい場所ではISO 80になり、暗い場所では自動的にISO 800までISO感度が高くなります。

ISO 感度制限オート

カメラが自動的にISO感度を変更するときの範囲を[ISO 80-200]、[ISO 80-400]から選べます。選んだ範囲の上限値以上にISO感度は上がりません。ISO感度の上限値を設定することで、画像のざらつきを抑える効果があります。

80、100、200、400、800、1600、3200、6400

ISO感度を選んだ値に固定します。

✔ ISO感度設定についてのご注意

- この機能は、他の機能と同時に設定できない場合があります。→「同時に設定できない機能」(📖76)
- ISO感度設定を「オート」以外にすると、モーション検知(📖50)は作動しません。

✔ ISO感度 [3200]、[6400] についてのご注意

- [ISO感度設定] を [3200] または [6400] にして撮影するときは、選べる [画像モード] は📷 [2048×1536]、PC [1024×768]、📺 [640×480] に制限されます。
- [ISO感度設定] を [3200] または [6400] にすると、撮影時の画像モード設定アイコンが赤色になります。

📷 (オート撮影) モードの設定を変える

📷 連写

📷 (オート撮影) に設定 → 下のタブをタッチする → 📷 連写

連写 (連続撮影) や BSS (ベストショットセレクター) を設定できます。

📷 単写 (初期設定)

1コマずつ撮影します。

📷 連写

シャッターボタンを全押ししている間、約0.9コマ/秒で最大6コマまで連写できます (画像モードが📷 [3968×2232] のとき)。

BSS (ベストショットセレクター)

暗い場所でフラッシュを使わずに撮影するときや、望遠側で撮影するときなど、手ブレしやすい状況で撮影する場合に設定します。シャッターボタンを全押ししている間、連写を続け (最大10コマ)、撮影した画像の中から最も鮮明に撮れている1コマをカメラが自動的に選んで記録します。

📷 マルチ連写

シャッターボタンを1回全押しすると約7コマ/秒で16コマの連続写真を撮影し、1コマの画像として記録します。

- 記録される画像モードは📷 (画像サイズ: 2560 × 1920 ピクセル) に固定されます。
- 電子ズームは使えません。

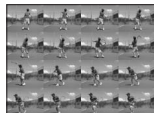

✔️ 連写についてのご注意

- [連写]、[BSS] または [マルチ連写] で撮影するときは、フラッシュは使えません。ピントと露出、ホワイトバランスは、最初の1コマと同じ条件に固定されます。
- 画像モード、SD カードの種類または撮影状況によって、連写速度が遅くなる場合があります。
- この機能は、他の機能と同時に設定できない場合があります。→ 「同時に設定できない機能」 (📷76)

✔️ BSSについてのご注意

[BSS] は静止している被写体の撮影に効果的です。動いている被写体の撮影や、構図を変えながらの撮影では、望ましい結果が得られない場合があります。

✔️ マルチ連写についてのご注意

マルチ連写の撮影では、モニターにスミア (📷168) が発生すると、記録される画像にもスミアの影響が残ります。スミアの影響を避けるため、太陽や太陽の照り返し、電灯などを画面内に入れずに撮影するようおすすめします。

WB ホワイトバランス (色合いの調整)

📷 (オート撮影) に設定 → 下のタブをタッチする → WB ホワイトバランス

人間の目には、晴天、曇り空、白熱電球や蛍光灯の室内など、光源の色に関係なく白い被写体は白く見えます。人間の目に白く見える色を、デジタルカメラで白く撮影するには、光源の色に合わせて調整が必要です。この調整を「ホワイトバランスを合わせる」といいます。

初期設定の【オート】でほとんどの光源に対応できますが、撮影した画像が思い通りの色にならないときは、天候や光源に合わせて設定を変更してください。

AUTO オート (初期設定)

カメラが自動的にホワイトバランスを調整します。ほとんどの場合、この設定のまま撮影できます。

PRE プリセットマニュアル

特殊な照明の下などでの撮影に適しています。詳しくは「プリセットマニュアルの使い方」(□□60)をご覧ください。

☀️ 晴天

晴天の屋外での撮影に適しています。

💡 電球

白熱電球の下での撮影に適しています。

💡 蛍光灯

白色蛍光灯の下での撮影に適しています。

☁️ 曇天

曇り空の屋外での撮影に適しています。

📷 フラッシュ

フラッシュを使う撮影に適しています。

✔️ ホワイトバランスについてのご注意

【オート】、【フラッシュ】以外のホワイトバランスを選んだときは、フラッシュを🚫 (発光禁止) に設定してください (□□33)。

📷 (オート撮影) モードの設定を変える

プリセットマニュアルの使い方

特殊な照明の下で撮影するときなど、[オート]や[電球]などのホワイトバランス設定では望ましい結果が得られない場合に使用します(赤みがかった照明下で撮影した画像を、普通の照明下で撮影したように見せたいときなど)。

以下の手順で、撮影する照明下のホワイトバランス値を測定して、撮影します。

1 撮影する照明下で、白またはグレーの被写体を用意する

2 下のタブをタッチして設定アイコンを表示し(📖12)、WBをタッチする

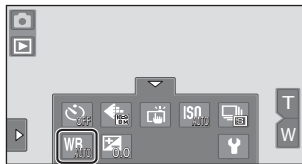

3 PREをタッチする

- ・レンズが測定用のズーム位置になります。



4 測定窓に、用意した白またはグレーの被写体を取める

- ・前回測定したホワイトバランス値を使いたいときは、[前回の設定]をタッチします。再測定せずに、ホワイトバランスが前回の値に設定されます。

測定窓

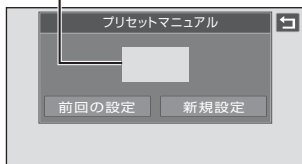

5 [新規設定]をタッチして、ホワイトバランス値を測定する

- ・シャッターがきかれて、ホワイトバランスのプリセット値が新たに設定されます(画像は記録されません)。

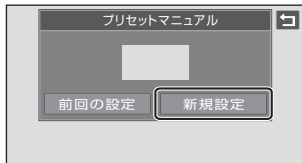

✔️ プリセットマニュアルについてのご注意

フラッシュ発光時のホワイトバランス値は測定できません。フラッシュ撮影時は、[ホワイトバランス]を[オート]または[フラッシュ]に設定してください。

シーンに合わせて撮影する（シーンモード）

以下の撮影シーンを選ぶだけの簡単な操作で、そのシーンに合った設定で撮影ができます。

ポートレート	風景	スポーツ	夜景ポートレート	パーティー
ビーチ	雪	夕焼け	トワイライト	夜景
クローズアップ	料理	ミュージアム	打ち上げ花火	モノクロビー
逆光	パノラマアシスト			

シーンモードの設定方法

- 1 撮影時に撮影モードアイコンをタッチして撮影モードメニューを表示し、をタッチする

・シーンの選択画面になります。



- 2 設定したいシーンのアイコンをタッチする

・選んだシーンの撮影画面になります。
・シーンモードの種類と特徴→64



- 3 構図を決めて撮影する

・シーンによっては、シーンエフェクト調整スライダーでシーンの効果を調整できます（63）。



各シーンの説明を見るには

シーンを選ぶ画面（手順2）で をタッチすると、[ヘルプ選択] 画面になります。シーンのアイコンをタッチすると、それぞれのシーンの特徴を表示できます。

をタッチすると、[ヘルプ選択] 画面に戻ります。

・[ヘルプ選択] 画面で をタッチすると、手順2の画面に戻ります。



シーンに合わせて撮影する（シーンモード）

シーンモードの設定について

シーンモードでは、シーンを選ぶと、撮影時の設定が以下の内容に切り換わります。

	フラッシュ ()33)	マクロ ()54)	セルフ タイマー ()36)	タッチ撮影 ()41、44)	露出補正 ()47)
	 ※1	OFF	OFF※1	 ※1、4	0※1
		OFF	OFF※1	 ※5	0※1
		OFF	OFF	 ※1	0※1
	 ※2	OFF	OFF※1	 ※1、4	0※1
	 ※1、3	OFF	OFF※1	 ※1	0※1
	 ※1 AUTO	OFF	OFF※1	 ※1	0※1
	 ※1 AUTO	OFF	OFF※1	 ※1	0※1
	 ※1	OFF	OFF※1	 ※5	0※1
		OFF	OFF※1	 ※5	0※1
		OFF	OFF※1	 ※5	0※1
	 ※1 AUTO	ON	OFF※1	 ※1	0※1
		ON	OFF※1	 ※1	0※1
		OFF※1	OFF※1	 ※1	0※1
		OFF	OFF	 ※5	0
	 ※1	OFF※1	OFF※1	 ※1	0※1
		OFF	OFF※1	 ※1	0※1
	 ※1	OFF※1	OFF※1	 ※5	0※1

※1 タブをタッチして設定アイコンを表示すると、機能を設定または変更できます。



※2 赤目軽減スローシンクロ強制発光に固定されます。

※3 赤目軽減スローシンクロに切り換わることがあります。

※4 顔認識して表示される枠以外は選べません。

※5 シャッターボタンを押して撮影するときと同じ AF エリアで、ピントと露出を合わせます。

画像モード（画質/画像サイズ）の設定について

設定は、シーンモード以外の撮影モードと連動しています（動画撮影を除く）。シーンモードでも、下のタブをタッチして設定アイコンを表示し、 をタッチすると設定できます（38）。

シーンエフェクトの調整

以下のシーンモードでは、シーンエフェクト調整スライダーが表示されます。シーンエフェクト調整スライダーをタッチまたはドラッグして、シーンの効果を調整できます。

シーンエフェクト調整スライダー

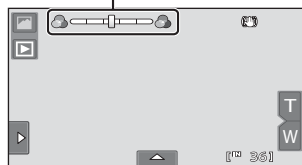

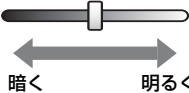
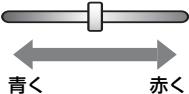
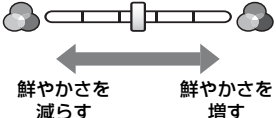
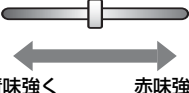
夕ポートレート、夜景ポートレート、 空ビーチ、雪、夜景、逆光	
料理	
風景、クローズアップ	
夕焼け、トワイライト	

シーンを選んで撮影する（シーンモードの種類と特徴）

多ポートレート

人物のポートレート撮影に使います。

- カメラが人物の顔を認識すると、顔が黄色い二重枠の AF エリア表示で囲まれます（顔認識撮影について→ ㊦49）。
- 複数の顔を認識したときは、最もカメラに近い顔に二重枠の AF エリアが表示され、AF エリア以外の顔に一重枠が表示されます。一重枠で囲まれた顔をタッチすると、その顔に AF エリアを変更できます（㊦41、44）
- 美肌機能で人物の顔（最大 3 人）の肌をなめらかにしてから画像を記録します（㊦73）。
- 顔を認識しないときは、シャッターボタンを半押しすると、画面中央でピントが合います。
- 電子ズームは使えません。
- フラッシュの初期設定は  (赤目軽減自動発光) です。
- シーンエフェクト調整スライダーで明るさを調整できます（㊦63）。



風景

自然の風景や街並みなどを、色鮮やかに撮影したいときに使います。

- 遠景にピントが合います。シャッターボタンを半押しすると、常に AF エリアまたは AF 表示（㊦28）が緑色に点灯します。ただし、ピントは遠景に合うため、近くの有写体にはピントが合わないことがあります。
- フラッシュは使えません。
- AF 補助光（㊦154）は点灯しません。
- シーンエフェクト調整スライダーで色の鮮やかさを調整できます（㊦63）。



スポーツ

運動会などスポーツ写真を撮影するときに使います。動きのある被写体の一瞬の動きを連写（連続撮影）によって鮮明にとらえます。

- 画面中央でピントを合わせます。タッチシャッター（㊦41）またはタッチ AF/AE（㊦44）で、ピントが合うエリアを変えられます。
- シャッターボタンを全押ししている間、約 0.9 コマ / 秒で最大 6 コマまで連写できます（画像モードが  [3968 × 2232] のとき）。
- ピントと露出、ホワイトバランスは 1 コマ目を撮影した条件に固定されます。
- 画像モード、SD カードの種類または撮影状況によって、連写速度が遅くなる場合があります。
- タッチシャッター（㊦41）で撮影すると、1 コマずつの撮影になります。
- フラッシュは使えません。
- AF 補助光（㊦154）は点灯しません。



夜景ポートレート



夕景や夜景をバックに人物を撮影するときに使います。背景の雰囲気を活かしながら人物をフラッシュ撮影します。



- カメラが人物の顔を認識すると、顔が黄色い二重枠の AF エリア表示で囲まれます (顔認識撮影について → 49)。
- 複数の顔を認識したときは、最もカメラに近い顔に二重枠の AF エリアが表示され、AF エリア以外の顔に一重枠が表示されます。一重枠で囲まれた顔をタッチすると、その顔に AF エリアを変更できます (41、44)。
- 美肌機能で人物の顔 (最大 3 人) の肌をなめらかにしてから画像を記録します (73)。
- 顔を認識しないときは、シャッターボタンを半押しすると、画面中央でピントが合います。
- 電子ズームは使えません。
- フラッシュの設定は赤目軽減スローシンクロ強制発光に固定されます。
- シーンエフェクト調整スライダーで明るさを調整できます (63)。

パーティー

パーティー会場などでの撮影に使います。キャンドルライトなどの背景を活かして、雰囲気のある画像に仕上げます。

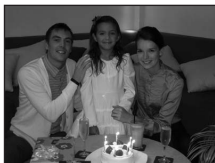

- 画面中央でピントを合わせます。タッチシャッター (41) またはタッチ AF/AE (44) で、ピントが合うエリアを変えられます。
- フラッシュの初期設定は 10 (赤目軽減自動発光) です。赤目軽減スローシンクロに切り換わることがあります。
- 手ブレしやすいため、カメラをしっかり持ってください。暗い場所では、三脚などの使用をおすすめします。三脚などで固定して撮影するときは [手ブレ補正] (153) を OFF にしてください。

ビーチ

晴天の海や砂浜を明るく鮮やかに撮影したいときに使います。



- 画面中央でピントを合わせます。タッチシャッター (41) またはタッチ AF/AE (44) で、ピントが合うエリアを変えられます。
- シーンエフェクト調整スライダーで明るさを調整できます (63)。

⊗: ⊗ がついたシーンモードでは、三脚などのご使用をおすすめします。三脚などで固定して撮影するときは、[手ブレ補正] (153) を [OFF] にしてください。

シーンに合わせて撮影する（シーンモード）

☑ 雪

雪景色を明るく鮮やかに撮影したいときに使います。

- 画面中央でピントを合わせます。タッチシャッター（☐41）またはタッチ AF/AE（☐44）で、ピントが合うエリアを変えられます。
- シーンエフェクト調整スライダーで明るさを調整できます（☐63）。



☑ 夕焼け



赤い夕焼けや朝焼けの撮影に使います。

- 画面中央でピントを合わせます。
- フラッシュの初期設定は （発光禁止）です。
- シーンエフェクト調整スライダーで色味を調整できます（☐63）。



☑ トワイライト



夜明け前や日没後のわずかな自然光の中での風景撮影に使います。

- 遠景にピントが合います。シャッターボタンを半押しすると、常に AF エリアまたは AF 表示（☐28）が緑色に点灯します。ただし、ピントは遠景に合うため、近くの被写体にはピントが合わないことがあります。
- フラッシュは使えません。
- AF 補助光（☐154）は点灯しません。
- シーンエフェクト調整スライダーで色味を調整できます（☐63）。



☑ 夜景



夜景の撮影に使います。スローシャッターで夜景の雰囲気表現します。

- 遠景にピントが合います。シャッターボタンを半押しすると、常に AF エリアまたは AF 表示（☐28）が緑色に点灯します。ただし、ピントは遠景に合うため、近くの被写体にはピントが合わないことがあります。
- フラッシュは使えません。
- AF 補助光（☐154）は点灯しません。
- シーンエフェクト調整スライダーで明るさを調整できます（☐63）。



☑：☑がついたシーンモードでは、三脚などのご使用をおすすめします。三脚などで固定して撮影するときは、[手ブレ補正]（☐153）を[OFF]にしてください。

🌸 クローズアップ

草花や昆虫、小さな被写体などの接写（近接撮影）に使います。

- マクロモード(□54)になり、最短距離で撮影可能な位置まで自動的にズームが移動します。
- 最短撮影距離はズーム位置によって異なります。より短い距離で撮影できるのは、📍マークやズーム表示が緑色で表示される▷マークより広角側のズーム位置です。最も広角側のズーム位置では、レンズ前約 7 cm までの被写体にピントを合わせられます。
- フラッシュ撮影時は、撮影距離が 50 cm 未満の場合、フラッシュの光が充分に行き渡らないことがありますのでご注意ください。
- 画面中央でピントを合わせます。タッチシャッター (□41) またはタッチ AF/AE (□44) で、ピントが合うエリアを変えられます。
- 手ブレしやすいため、[手ブレ補正] (□153) の設定を確認し、カメラをしっかり持ってください。
- シーンエフェクト調整スライダーで色の鮮やかさを調整できます (□63)。



🍽️ 料理

料理の撮影に使います。

- マクロモード(□54)になり、最短距離で撮影可能な位置まで自動的にズームが移動します。
- 最短撮影距離はズーム位置によって異なります。より短い距離で撮影できるのは、📍マークやズーム表示が緑色で表示される▷マークより広角側のズーム位置です。最も広角側のズーム位置では、レンズ前約 7 cm までの被写体にピントを合わせられます。
- フラッシュは使いません。
- 画面中央でピントを合わせます。タッチシャッター (□41) またはタッチ AF/AE (□44) で、ピントが合うエリアを変えられます。
- 手ブレしやすいため、[手ブレ補正] (□153) の設定を確認し、カメラをしっかり持ってください。
- シーンエフェクト調整スライダーで、照明によって被写体の色が変わる影響を調整できます (□63)。料理モードのシーンエフェクトの調整は電源を OFF にしても記憶されます。



シーンに合わせて撮影する（シーンモード）

皿ミュージアム

フラッシュ撮影が禁止されている美術館など、フラッシュを発光させたくない場所で撮影するときに使います。

- 画面中央でピントを合わせます。タッチシャッター（□41）またはタッチ AF/AE（□44）で、ピントが合うエリアを変えられます。
- BSS（ベストショットセレクター）（□58）を使って撮影できます。
- タッチシャッター（□41）で撮影すると、BSSは作動しません。
- 手ブレしやすいため、[手ブレ補正]（□153）の設定を確認し、カメラをしっかり持ってください。
- フラッシュは使えません。
- AF 補助光（□154）は点灯しません。



🎆 打ち上げ花火



スローシャッターで、打ち上げ花火を撮影します。

- 遠景にピントが固定されます。シャッターボタンを半押しすると、常に AF 表示（□28）が緑色に点灯します。ただし、ピントは遠景に合うため、近くの被写体にはピントが合わないことがあります。
- フラッシュは使えません。
- AF 補助光（□154）は点灯しません。



🎵 モノクロコピー

ホワイトボードや印刷物などの文字を、シャープに撮影したいときに使います。

- 画面中央でピントを合わせます。タッチシャッター（□41）またはタッチ AF/AE（□44）で、ピントが合うエリアを変えられます。
- 近くのもの撮影するときは、マクロモード（□54）を併用してください。
- 赤色、青色などの被写体を撮影すると、文字などが薄くなる場合があります。
- フラッシュの初期設定は🚫（発光禁止）です。



🚫：🚫がついたシーンモードでは、三脚などのご使用をおすすめします。三脚などで固定して撮影するときは、[手ブレ補正]（□153）を[OFF]にしてください。

逆光

逆光状態での撮影に使用します。フラッシュが常に発光し、人物が影にならずに撮影できます。

- 画面中央でピントを合わせます。タッチシャッター（□41）またはタッチ AF/AE（□44）で、ピントが合うエリアを変えられます。
- フラッシュの設定は （強制発光）に固定されます。
- シーンエフェクト調整スライダーで明るさを調整できます（□63）。



パノラマアシスト



撮影した複数の画像をつなげて、パノラマ写真に合成したいときに使います。撮影した画像は、付属のソフトウェア「Panorama Maker 5」を使ってパソコンでパノラマ写真に合成します。詳しくは「パノラマアシストを使った撮影方法」（□70）をご覧ください。

- フラッシュの初期設定は （発光禁止）です。

パノラマアシストを使った撮影方法

画面中央でピントを合わせます。三脚を使うと、構図を合わせやすくなります。三脚などで固定して撮影するときは、セットアップメニュー（[145](#)）の[手ブレ補正]（[153](#)）をOFFにしてください。

- 1** 撮影時に撮影モードアイコンをタッチして撮影モードメニューを表示し、**SCN**をタッチする

・シーンの選択画面になります。



- 2** **PA** [パノラマアシスト] をタッチする

・パノラマ方向（画像をつなげる方向）を示す**PA**マークが表示されます。



- 3** パノラマ方向をタッチする

- ・右方向につなげるときは**PA**、左方向は**PA**、上方向は**PA**、下方向は**PA**をタッチします。
- ・もう一度、パノラマ方向のアイコンをタッチすると、方向を選び直せます。
- ・撮影時の設定を変えるときは（[53](#)）、ここで設定してください。



- 4** 一番端の被写体に構図を合わせ、1コマ目を撮影する

- ・撮影した画像が、画面の約1/3の部分に半透明で表示されます。



5 2コマ目以降を撮影する

- 次の被写体の 1/3 が前の絵柄に重なるように構図を合わせて、シャッターボタンを押してください。
- この手順を繰り返して、必要な画像を撮影してください。



6 必要な画像を撮影し終わったら、**X**をタッチする

- 手順3の状態に戻ります。



✓ パノラマアシストについてのご注意

- 撮影時の設定（□□62）は、1コマ目のシャッターをきる前に設定してください。1コマ目を撮影した後は変更できません。1コマ目を撮影した後は、ズーム操作、画像の削除もできません。
- 撮影中にオートパワーオフ（□□155）による待機状態になると撮影が終了します。オートパワーオフの時間を長めに設定しておくことをおすすめします。

📷 AE/AF-L表示について

パノラマアシストモードでは、パノラマ写真を構成するすべての画像を、1コマ目と同じ露出、ホワイトバランスおよびピントで撮影します。1コマ目を撮影すると、露出、ホワイトバランスとピントをロック（固定）したことを示すAE/AF-Lが画面に表示されます。



📷 Panorama Maker 5 について

Panorama Maker 5 は、付属のViewNX 2 CD-ROMを使ってパソコンにインストールできます。

撮影した画像をパソコンに転送して（□□132）、Panorama Maker 5 でパノラマ写真に合成してください（□□136）。

📷 関連ページ

記録データのファイル名とフォルダー名→□□172

笑顔を撮影する（ベストフェイスモード）

初期設定では、顔認識した人物の笑顔を検出して自動でシャッターをきることができます（笑顔自動シャッター）。美肌機能で人物の顔の肌をなめらかにできます。

- 1 撮影時に撮影モードアイコンをタッチして撮影モードメニューを表示し、をタッチする

- ・ベストフェイスモードになります。



- 2 構図を決める

- ・カメラを被写体に向けます。
- ・カメラが人物の顔を認識すると、顔が黄色い二重枠のAFエリア表示で囲まれ、ピントが合うと二重枠が一瞬緑色になりピントが固定されます。
- ・最大3人の顔を認識します。複数の顔を認識したときは、最も画面の中央に近い顔が二重枠のAFエリア表示で囲まれ、他の顔が一重枠で囲まれます。一重枠で囲まれた顔をタッチすると、その顔にAFエリアを変更できます。

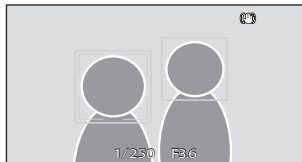

- 3 自動的にシャッターがきる

- ・[笑顔自動シャッター]（75）により、カメラが二重枠で囲まれた人物の笑顔を検出すると、自動的にシャッターがきれます。シャッターがきれるたびに、顔認識と笑顔検出による自動撮影を繰り返します。

- 4 撮影を終了する

- ・笑顔検出による自動撮影を終了するときは、電源をOFFにするか、[笑顔自動シャッター]を[OFF]にするか、撮影モードアイコンをタッチして他の撮影モードに切り換えてください。

✔ ベストフェイスモードについてのご注意

- 電子ズームは使えません。
- セルフタイマーは使えません。
- タッチシャッターは使えません。
- 撮影条件などによっては、適切に顔の認識や笑顔の検出ができないことがあります。
- 「顔認識機能についてのご注意」 → □□49

✔ 美肌機能についてのご注意

- 美肌機能を使って撮影する場合は、画像の記録時間が通常より長くなることがあります。
- 撮影条件によっては、撮影時の画面でカメラが顔を認識していても、美肌の効果が表れないことや、顔以外の部分が画像処理されることがあります。望ましい効果が得られない場合は、[美肌効果]を[OFF]にして撮影し直してください。
- シーンモードのポートレート、夜景ポートレートでは、美肌効果の度合いは設定できません。
- 撮影後にも、記録した画像にメイクアップ効果で美肌などの編集ができます（□□120）。

✍ セルフタイマーランプについて

笑顔自動シャッターでは、カメラが顔を認識すると点滅し、シャッターがきれた直後は速く点滅します。

✍ 手でシャッターをきるには

シャッターボタンを押してもシャッターがきれます。顔認識していないときは、画面中央の被写体にピントが合います。

✍ 笑顔自動シャッター使用時の節電機能について

[笑顔自動シャッター]が[ON]のときは、カメラを操作しないまま以下の状態が続くと、オートパワーオフ（□□155）が作動して、電源がOFFになります。

- カメラが顔を認識しない。
- カメラが顔を認識していても、笑顔を検出できない。

🔍 関連ページ

オートフォーカスが苦手な被写体 → □□29

ベストフェイスモードの設定を変える

ベストフェイスモードでは、タブをタッチして設定アイコンを表示すると、以下の機能を設定または変更できます。

- 各アイコンは、現在の設定も示しています。
- 設定したい項目のアイコンをタッチすると、その項目の設定画面になります。
- 設定アイコンを非表示にするには、タブをもう一度タッチします。

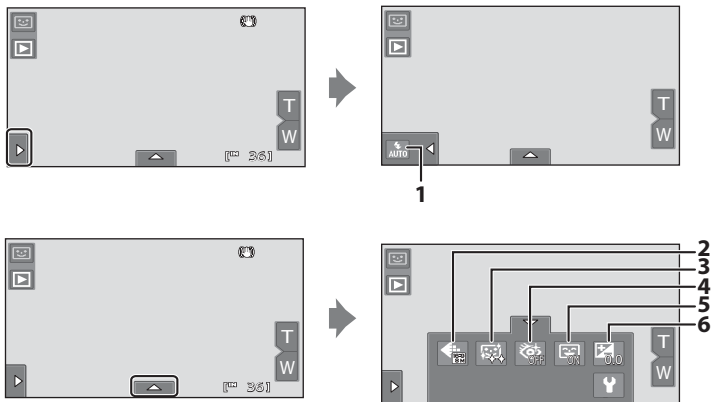

1 ⚡ フラッシュ

ベストフェイスモードで撮影するときのフラッシュ(□33)を設定できます。

2 ◀ 画像モード

[画像モード] (□38) を設定できます。

画像モードの設定を変更すると、他の撮影モードでも同じ画像モードの設定になります(動画撮影を除く)。

3 ☺ 美肌効果

美肌の効果を設定します。シャッターがきれると、人物の顔をカメラが検出し(最大3人)、画像処理で顔の肌をなめらかにしてから画像を記録します。効果の度合いを[強め]、[標準](初期設定)、[弱め]から選べます。[OFF]を選ぶと、美肌機能はOFFになります。

- 撮影画面の被写体では、効果の度合いは確認できません。撮影後に画像を再生して確認してください。

4 目つぶり軽減

【ON】にすると、撮影のたびに2回シャッターをきり、人物が目をつぶっていない画像を優先して1コマだけ記録します。

- 目をつぶっている可能性のある画像を記録したときは、右のメッセージが数秒間表示されます。
- 【ON】にすると、フラッシュは使えません。
- 初期設定は【OFF】です。

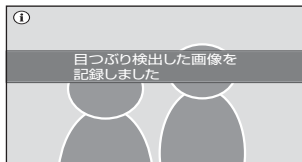

5 笑顔自動シャッター

- 【ON】（初期設定）：顔認識した人物の笑顔を検出するたびに、カメラが自動でシャッターをきります。
- 【OFF】：笑顔検出による自動シャッターを OFF にして、シャッターボタンのみでシャッターをきります。

6 露出補正





ベストフェイスモードで撮影するときの【露出補正】(□47)を設定できます。

ベストフェイスモードの設定について

この機能は、他の機能と同時に設定できない場合があります。→「同時に設定できない機能」(□76)

同時に設定できない機能



撮影時の設定には、他の機能と組み合わせて使えない設定があります。

制限される機能	設定	内容
フラッシュ (☑33)	連写 (☑58)	[連写]、[BSS]、[マルチ連写] にして撮影するときは、フラッシュは使えません。
	目つぶり軽減 (☑75)	[目つぶり軽減] が [ON] のときは、フラッシュは使えません。
セルフタイマー (☑36)	ターゲット追尾 (☑55)	タッチ撮影を [ターゲット追尾] にすると、セルフタイマーは使えません。
画像モード (☑38)	連写 (☑58)	[マルチ連写] で撮影するときは、[画像モード] は  (画像サイズ: 2560×1920ピクセル) に固定されます。
	ISO感度設定 (☑57)	[ISO感度設定] を [3200] または [6400] にして撮影するときは、選べる [画像モード] は  [2048×1536]、  [1024×768]、  [640×480] に制限されます。これらの画像サイズ以外に設定していたときに [ISO感度設定] を [3200] または [6400] にすると、  [2048×1536] に変更されます。
マクロモード (☑54)	ターゲット追尾 (☑55)	タッチ撮影を [ターゲット追尾] にすると、マクロモードは使えません。
ISO感度設定 (☑57)	連写 (☑58)	[マルチ連写] で撮影するときは、[ISO感度設定] は明るさに応じて自動的に設定されます。
連写 (☑58)	セルフタイマー (☑36)	セルフタイマーで撮影するときは、[単写] に固定されます。
	タッチシャッター (☑41)	タッチシャッターを使うと1コマずつの撮影になります。
目つぶり検出設定 (☑159)	連写 (☑58)	[連写]、[BSS]、[マルチ連写] にして撮影するときは、目つぶり検出しません。
デート写し込み (☑152)	連写 (☑58)	[連写]、[BSS] にして撮影するときは、日付を写し込めません。
	目つぶり軽減 (☑75)	[ON] に設定すると、[デート写し込み] は使えません。

制限される機能	設定	内容
電子ズーム (□27)	連写 (□58)	[マルチ連写] にして撮影するときは、電子ズームは使えません。
	ターゲット追尾 (□55)	タッチ撮影を [ターゲット追尾] にすると、電子ズームは使えません。

撮影モードによって制限される機能について

撮影モード (□48) によって、使える機能が異なります。各撮影モードで使える機能については以下をご覧ください。

-  (らくらくオート撮影) モード→□32
-  (オート撮影) モード→□53
- シーンモード→□62
- ベストフェイスモード→□74
- 動画→□126

関連ページ

電子ズームについてのご注意→□154

1コマ表示中の操作

撮影モードのときに画面左上の再生モードアイコン (▶) をタッチすると、再生モードになり、撮影した画像を再生します (□30)。

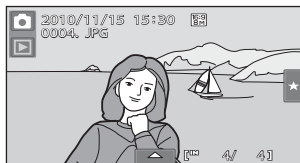

1コマ表示では、以下の操作ができます。

機能	アイコン	内容	□
画像を選ぶ	—	画像を右へドラッグすると前の画像、左へドラッグすると次の画像を表示します。2本指で画像をドラッグすると、10コマずつ送れます。	6、30
画像を一覧表示する	—	画像に2本の指を触れたまま、つまむように狭めると、4コマ、9コマ、または16コマのサムネイル画像を表示します。	79
画像を拡大する	—	画像に2本の指を触れたまま、指の間隔を広げると、最大約10倍までの倍率に拡大します。✕をタッチすると、1コマ表示に戻ります。	81
動画を再生する	▶	表示中の動画を再生します。	128
画像にランクを設定する/ランク別に再生する	右のタブ (★)	画像に5段階のランクを設定できます。ランク別に再生できます。	97
再生に関する設定をする	下のタブ	画像に対して設定や編集ができます。	96
再生モードを切り換える	再生モードアイコン	再生モードメニューを表示して、お気に入り再生モード、オート分類再生モード、撮影日一覧モードへの切り換えができます。	83
撮影モードに切り換える	撮影モードアイコン	画面左上の撮影モードアイコンをタッチします。シャッターボタンを押しても、撮影モードに切り換わりません。	—

📎 画像の向き (縦横位置) について

カメラを縦に構えて撮影した画像 (縦位置の画像) は、自動的に回転して表示されます (□11)。回転方向は、[画像回転] (□106) で変更できます。

カメラ本体を回転すると、画像も回転して表示されます (□11)。

複数の画像を一覧表示する（サムネイル表示）

再生モードの1コマ表示（78）で画像に2本の指を触れたまま、つまむように狭めると、画像を一覧できる「サムネイル表示」になります。

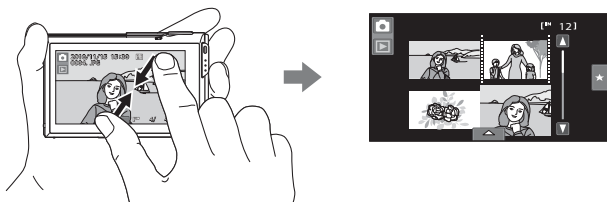

サムネイル表示では、以下の操作ができます。

機能	アイコン	内容	
表示コマ数を増やす	—	画像に2本の指を触れたまま、つまむように狭めると、4コマ→9コマ→16コマに切り換わります。	—
表示コマ数を減らす	—	画像に2本の指を触れたまま、指の間隔を広げると、16コマ→9コマ→4コマに切り換わります。	—
画面をスクロールする		 または  をタッチするか、画面右のスライダーをドラッグします。モニターを上下にドラッグしてもスクロールできます。	—
1コマ表示に戻る	—	画像をタッチします。	—
画像にランクを設定する/ランク別に再生する	右のタブ (★)	画像に5段階のランクを設定できます。ランク別に再生できます。	97
再生に関する設定をする	下のタブ	[削除]、[スライドショー]、[プロテクト設定] または [プリント指定] ができます。	96
撮影モードに切り換える	撮影モード アイコン	撮影モードアイコンをタッチするか、シャッターボタンを押します。	—

複数の画像を一覧表示する（サムネイル表示）

サムネイルに表示されるマーク

ランク設定（☐97）、または[プロテクト設定]（☐100）をした画像には右のマークが表示されます。動画は、映画フィルムの1コマのように表示されます。

プロテクト表示
ランク表示

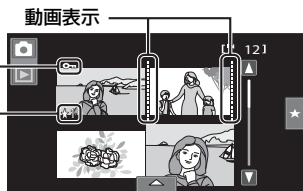

お気に入り再生およびオート分類再生中のサムネイル表示

- お気に入り再生（☐84）でサムネイル表示をすると、再生しているお気に入りフォルダーのアイコンが画面上に表示されます。

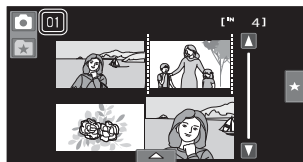

- オート分類再生（☐91）でサムネイル表示をすると、再生している分類のアイコンが画面上に表示されます。









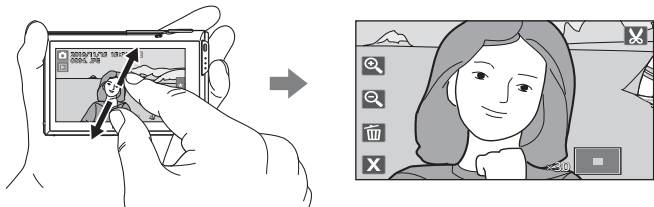



画像を拡大表示する

再生モードの1コマ表示（78）で画像に2本の指を触れたまま、指の間隔を広げると、表示中の画像が拡大表示されます。

- 画面右下のガイドは、画像のどの部分を表示しているかを示しています。



拡大表示では、以下の操作ができます。

機能	アイコン	内容	
拡大倍率を上げる		 をタッチします。画像に2本の指を触れたまま、指の間隔を広げても拡大倍率が上がります。約10倍まで拡大できます。	—
拡大倍率を下げる		 をタッチします。画像に2本の指を触れたまま、つまむように狭めても拡大倍率が下がります。倍率が1になると、1コマ表示に戻ります。	—
表示範囲を移動する	—	画像をドラッグすると、表示範囲を移動できます。	—
画像を削除する		 をタッチします。	31
1コマ表示に戻る		 をタッチします。	78
画像の一部を切り抜く（トリミング）		拡大表示した部分だけを別画像として保存します。	123
撮影モードに切り換える	—	シャッターボタンを押します。	—

画像を拡大表示する

顔認識して撮影した画像の場合





顔認識（□□26）して撮影した画像は、1コマ表示で画像に2本の指を触れたまま、指の間隔を広げると（□□81）、撮影時に認識した顔を中心に拡大表示されます（[連写]、[BSS]、[マルチ連写]（□□58）で撮影した画像を除く）。



- 複数の顔を認識していたときは、ピント合わせを行った顔を中心に拡大表示され、👤または👤をタッチすると表示する顔が切り換わります。
- さらに🔍または🔍をタッチすると拡大率が変わり、通常の拡大表示になります。

分類して再生する

以下の再生モードを選べます。

- | | |
|--|-----|
|  再生 | 📖30 |
| 撮影したすべての画像を再生します。 | |
|  お気に入り再生 | 📖84 |
| お気に入りフォルダーに登録した画像を再生します。 | |
|  オート分類再生 | 📖91 |
| 撮影時に自動分類された項目を選んで、画像や動画を再生します。 | |
|  撮影日一覧 | 📖94 |
| 撮影日を選んで、画像を再生します。 | |

1 再生時に再生モードアイコンをタッチする

- 再生モードメニューが表示されます。

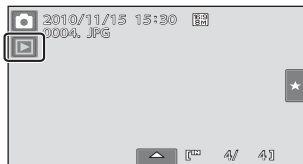

2 設定したい再生モードのアイコンをタッチする

- 選んだモードに切り換わります。
- 再生モードを切り換えずに再生モードに戻るには、画面左上の再生モードアイコンをタッチします。



お気に入りの画像を分類する（お気に入り再生）

撮影した画像は、お気に入りフォルダーへ登録して分類できます。登録後は、「お気に入り再生モード」にすると、登録した画像だけを再生できます。

- お気に入りフォルダーに登録しておくことで、画像を探すときに見つけやすくなります。
- 画像を旅行や結婚式などのイベントごとに分類して再生できます。
- 同じ画像を複数のフォルダーに登録できます。

画像をお気に入りフォルダーに登録する

撮影した画像をお気に入りフォルダーに登録して分類します。

- 再生モード（□□30）、オート分類再生モード（□□91）または撮影日一覧モード（□□94）で画像を再生する

- お気に入りの画像を選び、下のタブをタッチする

- 1コマ表示にして下のタブをタッチしてください。

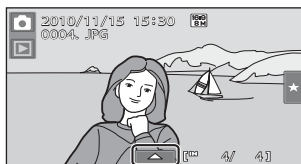

- ★をタッチする

- お気に入り登録画面が表示されます。



- 画像を登録したいお気に入りフォルダーをタッチする

- 登録が完了し、1コマ表示に戻ります。
- 同じ画像を複数のフォルダーに登録するときは、手順1または2から操作を繰り返します。



お気に入り登録についてのご注意

- 1つのお気に入りフォルダーに登録できる画像は、最大200コマです。
- 動画はお気に入りフォルダーに登録できません。
- 選んだ画像がすでにお気に入りフォルダーに登録されているときは、登録されているお気に入りフォルダーのアイコンが黄色になります。
- 画像をお気に入りフォルダーに登録しても、画像ファイルは記録したフォルダー（□□172）からお気に入りフォルダーへコピーも移動もされません（□□90）。

関連ページ

お気に入り登録を解除する→□□87

お気に入りフォルダーの画像を再生する

「★お気に入り再生モード」にすると、画像を登録したお気に入りフォルダーを選んで画像を表示できます。

- 1コマ表示にすると、通常の再生モードと同様に、サムネイル表示、拡大表示ができます。下のタブをタッチして設定アイコンを表示すると、同じお気に入りフォルダーの画像を対象に設定や編集ができます（[1096](#)）。

- 再生時に再生モードアイコンをタッチして再生モードメニューを表示し（[1083](#)）、★をタッチする

- お気に入りフォルダーの一覧表示になります。



- 表示したいお気に入りフォルダーをタッチする

- 選んだお気に入りフォルダーの画像が、1コマ表示されます。
- 再生中のお気に入りフォルダーアイコンが画面に表示されます。
- お気に入りフォルダーを選び直すときは、手順1～2を繰り返してください。

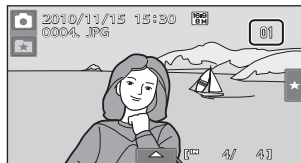

お気に入り登録を解除する

画像を削除しないでお気に入りフォルダーから画像の登録を解除したいときは、以下のように操作してください。

- お気に入り再生モードの1コマ表示
（□86 手順2）で解除したい画像を選びます→下のタブをタッチして設定アイコンを表示します→★をタッチすると、登録解除の確認画面が表示されます。
- **【はい】** をタッチし、登録を解除します。解除をやめるには、**【いいえ】** をタッチします。

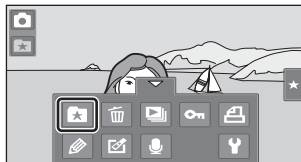

✓ 削除についてのご注意

お気に入り再生モードで画像を削除すると、お気に入りフォルダーから画像が消えるだけでなく、内蔵メモリまたはSDカードに記録されている元の画像も削除されますのでご注意ください（□90）。

お気に入り再生モードの操作

お気に入りフォルダーの一覧画面では、以下の操作ができます。

機能	アイコン	内容	
お気に入りフォルダーのアイコンを変更する		下のタブをタッチして設定アイコンを表示し、  をタッチします。	89
選んだフォルダーの画像をまとめて削除する		下のタブをタッチして設定アイコンを表示し、  をタッチすると、フォルダーの選択画面が表示されます。フォルダーを選んでOKをタッチします。	—
再生モードを切り換える		再生モードメニューを表示します。	83
撮影モードに切り換える	撮影モードアイコン	画面左上の撮影モードアイコンをタッチするか、シャッターボタンを押します。	—

お気に入りフォルダーのアイコンを変更する

お気に入りフォルダーのアイコンのデザインは変更できます。変更すると、どのフォルダーにどのような分類で画像を登録したか分かりやすくなります。

- 再生時に再生モードアイコンをタッチして再生モードメニューを表示し（[83](#)）、**★**をタッチする

- お気に入りフォルダーの一覧表示になります。



- 下のタブをタッチして設定アイコンを表示し、**🔧**をタッチする



- 変更したいフォルダーをタッチする

- アイコンとアイコンの色の選択画面になります。



- フォルダーに表示したいアイコンをタッチし、アイコンの色をスライダーをタッチまたはドラッグして選んだら、**OK**をタッチする

- アイコンが変更され、お気に入りフォルダーの一覧画面に戻ります。
- 🔧**をタッチすると、設定を変更せずにフォルダー選択画面に戻ります。



✓ お気に入りフォルダーのアイコン設定についてのご注意

お気に入りフォルダーのアイコンは、内蔵メモリーまたはSDカードごとに設定してください。

- 内蔵メモリーのお気に入りフォルダーアイコンを変更するときは、SDカードをカメラから取り出してください。
- アイコンの初期設定は数字アイコンです。

お気に入りの画像を分類する（お気に入り再生）

お気に入りの登録/再生について

画像をお気に入りフォルダーに登録しても、画像ファイルは記録したフォルダー（□172）からお気に入りフォルダーへコピーも移動もされません。お気に入りフォルダーには、画像のファイル名が登録されます。お気に入り再生モードでは、お気に入りフォルダーに登録されているファイル名から画像を呼び出して再生します。

お気に入り再生モードで画像を削除（□31、88）すると、お気に入りフォルダーから画像が消えるだけでなく、内蔵メモリーまたはSDカードに記録されている元の画像が削除されますのでご注意ください。

お気に入り登録

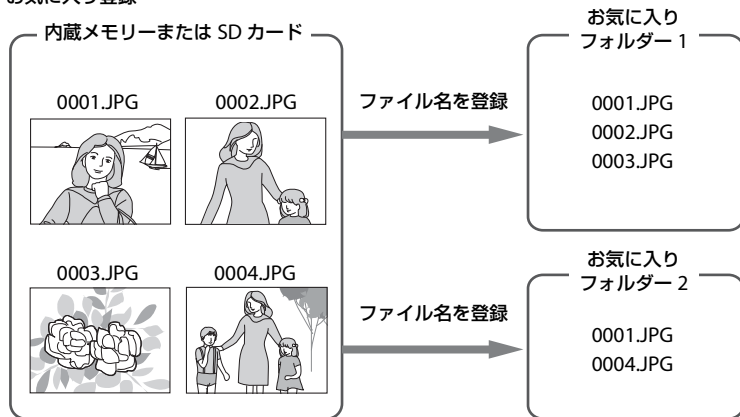





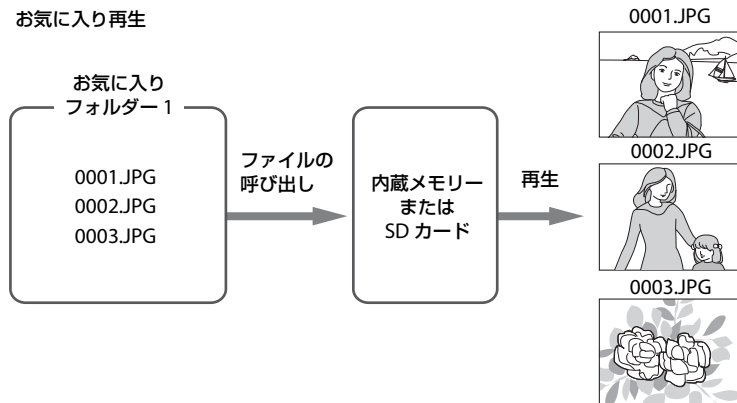





いろいろな再生

お気に入り再生



オート分類再生で画像を探す

画像や動画は、撮影時に以下のいずれかの項目に自動的に分類されます。「オート分類再生モード」にすると、撮影時に分類された項目を選んで画像や動画を表示できます。

 笑顔	 人物	 料理
 風景	 夜景	 接写
 動画	 編集済み画像	 その他の画像

- 1コマ表示にすると、通常の再生モードと同様に、サムネイル表示、拡大表示または動画再生ができます。下のタブをタッチして設定アイコンを表示すると、同じ分類の画像を対象に設定や編集ができます（[□□96](#)）。

オート分類再生モードで画像を表示する

- 再生時に再生モードアイコンをタッチして再生モードメニューを表示し（[□□83](#)）、をタッチする

- 分類項目の一覧画面になります。



- 表示したい分類項目をタッチする





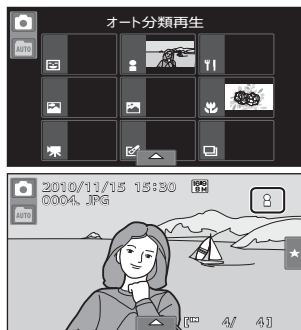





- 分類項目についての詳細は、「分類の種類と内容」（[□□92](#)）をご覧ください。

- 選んだ項目の画像が1コマ表示されます。
- 再生中の項目のアイコンが画面に表示されます。
- 分類項目を選び直すときは、手順1～2を繰り返してください。



オート分類再生で画像を探す

分類の種類と内容

項目	内容
 笑顔	ベストフェイスモード (□□72) で笑顔自動シャッターを [ON] にして撮影した画像。
 人物	 (オート撮影) モード (□□51) で顔認識撮影した画像。 シーンモード (□□61) の [ポートレート] *、[夜景ポートレート] *、[パーティー]、[逆光] *で撮影した画像。 ベストフェイスモード (□□72) で笑顔自動シャッターを [OFF] にして撮影した画像。
 料理	シーンモード (□□61) の [料理] で撮影した画像。
 風景	シーンモード (□□61) の [風景] *で撮影した画像。
 夜景	シーンモード (□□61) の [夜景] *、[夕焼け]、[トワイライト]、[打ち上げ花火] で撮影した画像。
 接写	 (オート撮影) モードでマクロ (□□54) に設定して撮影した画像。 シーンモード (□□61) の [クローズアップ] *で撮影した画像。
 動画	動画 (□□124)。
 編集済み画像	画像編集 (□□109) で作成した画像。
 その他の画像	他の分類項目に該当しない画像。





*  (らくらくオート撮影) モード (□□49) で切り換わった場合も含まれます。

オート分類再生モードについてのご注意

- 1つの分類項目で表示できるのは、最大999コマです。撮影時にすでに999コマある分類項目に該当した画像/動画は、オート分類再生モードに登録できず、オート分類再生モードで表示できません。通常の再生モード (□□30) または撮影日一覧モード (□□94) で表示してください。
- 内蔵メモリーまたはSDカードからコピーした画像や動画 (□□164) は、オート分類再生モードでは表示できません。
- COOLPIX S80以外で記録した画像や動画は、オート分類再生モードで表示できません。

オート分類再生モードの操作

オート分類再生の一覧画面では、以下の操作ができます。



機能	アイコン	内容	
選んだ分類項目の画像をまとめて削除する		下のタブをタッチして設定アイコンを表示し、  をタッチすると、分類項目の選択画面が表示されます。項目を選んで OK をタッチします。	—
再生モードを切り換える		再生モードメニューを表示します。	83
撮影モードに切り換える	撮影モード アイコン	画面左上の撮影モードアイコンをタッチするか、シャッターボタンを押します。	—

特定の日付の画像を選ぶ（撮影日一覧モード）

「 撮影日一覧モード」にすると、同じ撮影日の画像だけを再生できます。

- 1コマ表示にすると、通常の再生モードと同様に、サムネイル表示、拡大表示または動画再生ができます。下のタブをタッチして設定アイコンを表示すると、同じ日付の画像を対象に設定や編集ができます（96）。



撮影日一覧モードで日付を選ぶ

- 再生時に再生モードアイコンをタッチして再生モードメニューを表示し（83）、をタッチする

- 撮影日の一覧画面になります。



- 表示したい日付をタッチする

- 表示する月を切り換えるには、 または  をタッチします。

- 選んだ日に最初に撮影した画像が、1コマ表示されます。
- 日付を選び直すときは、手順1～2を繰り返してください。

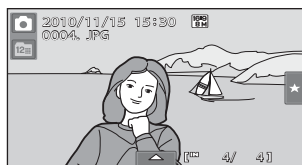







撮影日一覧モードについてのご注意

- 撮影日一覧モードで表示できる画像は、最新の画像から9,000コマまでです。
- 日時を設定せずに撮影した画像は、「2010年1月1日」の画像として扱われます。

撮影日一覧モードの操作

撮影日の一覧画面では、以下の操作ができます。

機能	アイコン	内容	
表示する月を切り換える		 または  をタッチします。	—
選んだ日付の画像をまとめて削除する		下のタブをタッチして設定アイコンを表示し、  をタッチすると、日付の選択画面が表示されます。日付を選んで OK をタッチします。	—
再生モードを切り換える		再生モードメニューを表示します。	83
撮影モードに切り換える	撮影モードアイコン	画面左上の撮影モードアイコンをタッチするか、シャッターボタンを押します。	—

再生に関する設定

再生モードの1コマ表示で、タブをタッチして設定アイコンを表示すると、画像に対して設定や編集ができます。

- 再生中の画像の種類やカメラの状態によって、操作できる項目や表示は異なります。
- 設定したい項目のアイコンをタッチすると、その項目の設定画面になります。
- 設定アイコンを非表示にするには、タブをもう一度タッチします。

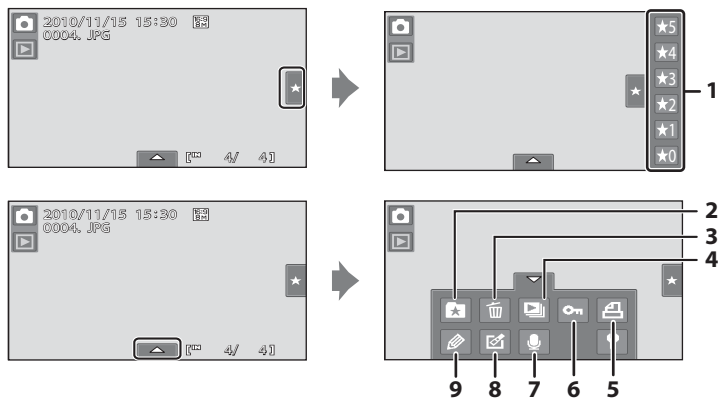

いろいろな再生

1	ランク設定※ 97	4	スライドショー※ 98
2	★ お気に入りフォルダーへの登録 (お気に入り再生モード以外) 84	5	プリント指定※ 102
	お気に入りフォルダーからの解除 (お気に入り再生モード) 87	6	プロテクト設定※ 100
3	削除※ 31	7	音声メモ 107
		8	画像編集 109
		9	画像回転 106
			ペイント 111

※ サムネイル表示にしても設定できます。お気に入り再生、オート分類再生または撮影日一覧モードでサムネイル表示に切り換えたときは、選んだフォルダー、分類または撮影日の画像だけを対象に設定ができます。

画像にランクを設定する（レーティング）

画像に5段階のランクを設定できます。
また、同じランクの画像だけに絞り込んで再生できます。

- 1 コマ表示 (□78) またはサムネイル表示 (□79) で、右のタブをタッチする

・タブの基本操作→□12

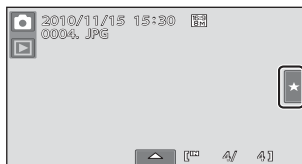

- 2 設定したいランクのアイコンを、画像にドラッグアンドドロップ (□7) する

・ランクが設定されます。
・ランクを変更するには、別のランクをドラッグアンドドロップします。
・ランクの設定を解除するには、★0をドラッグアンドドロップします。
・1コマ表示のときは、☆の数でランクを確認できます。

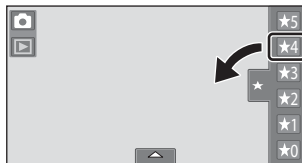

ランク別に再生する

- 1 コマ表示 (□78) またはサムネイル表示 (□79) で、右のタブをタッチする



- 2 再生したいランクのアイコンをタッチする

・タッチしたランクのアイコンが黄色に変わり、そのランクに設定されている画像だけが表示されます。複数のランクを選べます。
・選んだランクを解除するには、解除したいランクをタッチします。
・ランク別の再生をやめるには、すべてのランクを選ぶか、すべてのランクを解除します。

✓ ランク設定についてのご注意

- ・1つのランクに設定できる画像は999コマまでです。
- ・動画にはランク設定できません。
- ・COOLPIX S80で設定したランク（レーティング情報）は、パソコンで利用できません。

📺 スライドショーを楽しむ

内蔵メモリー /SDカード内の画像を、1コマずつ順番に自動再生します。

- 1 再生モードで、下のタブをタッチして設定アイコンを表示し、📺をタッチする

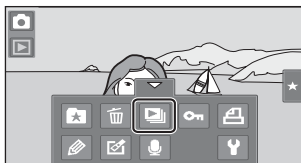

- 2 [開始] をタッチする

- [開始] をタッチする前に [効果] をタッチすると、スライドショー中の効果を選べます。[クラシック] と [ズーム] から選べます。
- 繰り返し再生するには、[開始] をタッチする前に [エンドレス] をタッチし、チェックボックスをオン [✓] にします。
- 📺 をタッチすると、カメラに内蔵されたサンプル画像をエンドレスで再生します。
- スライドショーを再生せずにやめるには、🔴 をタッチします。



- 3 スライドショーが始まる

- モニターをタッチすると、画面下に操作パネルが表示されます。

操作パネルのアイコンをタッチすると、以下の操作ができます。

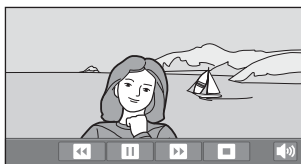

機能	アイコン	内容
音量	🔊	BGMの音量を調節できます。
巻き戻し	⏮	タッチしている間、巻き戻しします。
早送り	⏭	タッチしている間、早送りします。
一時停止	⏸	タッチすると、一時停止します。 • 再生を再開するには、画面中央に表示される📺をタッチします。
再生終了	⏹	タッチすると、スライドショーを終了します。

✔ スライドショーについてのご注意

- 動画は1フレーム目だけを表示します。
- スライドショーを連続再生できる時間は、[エンドレス] に設定している場合も含め、最大30分です (📺155)。

ON 大切な画像を保護（プロテクト）する

大切な画像を誤って削除しないように、画像にプロテクト（保護）を設定できます。プロテクト設定した画像は、カメラでの再生時にONマーク（)が表示されます。

1 コマだけ保護（プロテクト）する

- 1 プロテクトする画像を1コマ表示し、下のタブをタッチする

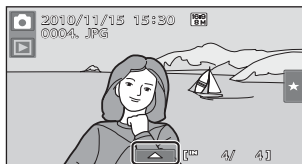

- 2 ONをタッチする

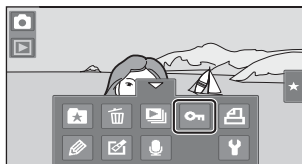

- 3 [ON] をタッチする

- ・画像がプロテクトされます。
- ・プロテクトをやめるには、をタッチします。



プロテクト設定についてのご注意

内蔵メモリー/SDカードを初期化（フォーマット、156）すると、プロテクト設定した画像も削除されますので、ご注意ください。

複数の画像を保護（プロテクト）する

複数の画像を一度にプロテクトできます。

- サムネイル表示にして（□79）、下のタブをタッチして設定アイコンを表示し、Onをタッチする

- ・ [プロテクト画像選択] 画面に切り換わります。



- プロテクトしたい画像をタッチする

- ・ 選択した画像にはチェックマークが表示されます。もう一度タッチすると、チェックマークが外れます。
- ・ [] または [] をタッチすると、画面に表示するコマ数を切り換えることができます。



- OKをタッチする

- ・ 画像がプロテクトされます。
- ・ プロテクトをやめるには、[] をタッチします。

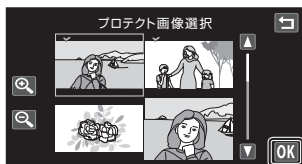

プロテクト設定を解除する

- ・ 1コマずつプロテクト設定を解除するには、プロテクト設定された画像を1コマ表示して「1コマだけ保護（プロテクト）する」（□100）の操作をし、手順3の画面で [OFF] をタッチします。
- ・ 複数画像のプロテクト設定を解除するには、「複数の画像を保護（プロテクト）する」の手順2の画面で、プロテクト設定された画像のチェックマークを外します。

凸 SDカードにプリントする画像や枚数を設定する(プリント指定)

SDカードに記録した画像を以下の方法でプリントする場合、どの画像を何枚プリントするかを、あらかじめSDカードに設定できます。

- ・ カードスロットが付いたDPOF対応(□□186)のプリンターでプリントする。
- ・ DPOF対応のプリントサービス店にプリントを依頼する。
- ・ カメラを PictBridge 対応(□□186)のプリンターに接続してプリントする(□□138)(カメラからSDカードを取り外すと、内蔵メモリーに記録した画像にもプリント指定できます)。

1 コマだけプリント指定する

- 1 プリントする画像を1コマ表示し、下のタブをタッチする

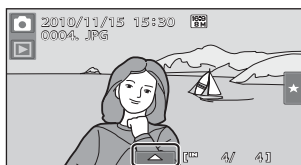

- 2 凸をタッチする

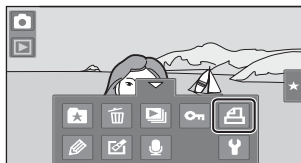

- 3 プリントする枚数をタッチし、OKをタッチする

- ・ プリント指定をやめるには、凸をタッチします。



- ・ 今回のプリント指定を追加することで設定コマ数が99コマを超える場合は、右の画面が表示されます。

- [はい] を選ぶと、他の画像のプリント指定をすべて解除して、今回の設定だけを残します。

- [キャンセル] を選ぶと、他の画像のプリント指定を残して、今回の設定を取り消します。

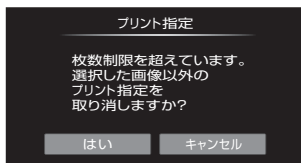

4 日付と撮影情報を画像に入れてプリントするかどうかを設定する

- [日付] をタッチしてチェックボックスをオン [✓] にすると、撮影日を印字します。
- [撮影情報] をタッチしてチェックボックスをオン [✓] にすると、撮影情報（シャッタースピードと絞り値）を印字します。
- **OK** をタッチして、設定を有効にします。



プリント指定を行った画像は、再生時の画面で確認できます。

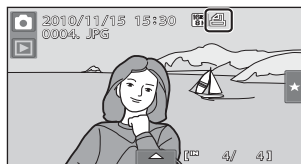

いろいろな再生

複数の画像をプリント指定する

- 1 サムネイル表示にして（[P.79](#)）、下のタブをタッチして設定アイコンを表示し、凸をタッチする

・プリント指定画面に切り換わります。



- 2 プリントしたい画像（最大 99 コマまで）をタッチして選び、画面左上の凸 または凸 をタッチしてプリント枚数（各9枚まで）を設定する

- ・プリントされる画像には、チェックマークとプリント枚数が表示されます。枚数を0にすると、その画像の選択を解除できます。
- ・凸 または凸 をタッチすると、画面に表示するコマ数を切り換えできます。
- ・凸 をタッチすると、すべての画像に対するプリント指定を取り消しできます。
- ・設定が終了したら OK をタッチします。

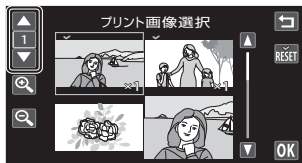

- 3 日付と撮影情報を画像に入れてプリントするかどうかを設定する

- ・[日付] をタッチしてチェックボックスをオン [✓] にすると、すべての画像に撮影日を印字します。
- ・[撮影情報] をタッチしてチェックボックスをオン [✓] にすると、すべての画像に撮影情報（シャッタースピードと絞り値）を印字します。
- ・OK をタッチして、設定を有効にします。



プリント指定を解除する

- 1コマずつプリント指定を解除するには、プリント指定された画像を1コマ表示して「1コマだけプリント指定する」（□□102）の操作をし、手順3の画面で「0」をタッチします。
- 複数画像のプリント指定を解除するには、「複数の画像をプリント指定する」（□□104）の手順2の画面で、プリント指定された画像のチェックマークを外します。☒をタッチすると、すべての画像に対するプリント指定を取り消すことができます。

☑ 日付と撮影情報を入れてプリントするときのご注意

プリント指定で設定した【日付】と【撮影情報】は、「日付」や「撮影情報」が印字可能なDPOF対応プリンター（□□186）で印字できます。

- 付属のUSBケーブルでカメラをプリンターに接続して「DPOFプリント」（□□144）するときは、「撮影情報」は印字できません。
- プリント指定を行った後、再び【プリント指定】メニューを表示すると、【日付】と【撮影情報】の設定はリセットされますのでご注意ください。
- プリントされる日付は、撮影時点でカメラに設定されている日時です。撮影後にセットアップメニューの【日時設定】を変更してもプリントされる日付には反映されません。

☑ 画像をプリントするときのご注意

【画像モード】を☒【3968×2232】（初期設定）にして撮影した画像をプリントすると、画像の端が削られ、画像全体がプリントできないことがあります（□□138）。

📷 【デート写し込み】について

セットアップメニューの【デート写し込み】（□□152）を使うと、撮影時に日時を画像に写し込んで記録できます。日付の印字に対応していないプリンターでも日付入りの画像をプリントできます。デート写し込みした画像は、【プリント指定】で日付の印字を設定しても、デート写し込みした日付のみがプリントに表示されます。



🔄 画像を回転する

撮影後に、カメラなどで表示するときの画像の向き（縦横位置）を設定します。静止画を時計方向に90度、または反時計方向に90度回転できます。撮影時に縦位置で記録された画像は、時計回り/反時計回りのどちらか一方に180度まで回転できます。

- 1 コマ表示（📷78）で画像を選んで、下のタブをタッチして設定アイコンを表示し、👉をタッチする

- 画像編集メニューが表示されます。



- 2 📷をタッチする

- 画像回転画面になります。



- 3 📷または👉をタッチする



時計方向に
90度回転



反時計方向に
90度回転

- 画像が90度回転します。
- **OK**をタッチすると、表示している方向で決定し、画像に縦横位置情報が記録されます。
- 画像回転をやめるには、👉をタッチします。

🎤 画像に音声メモを付ける

撮影した画像に、カメラのマイクを使って音声によるメモが付けられます。

音声メモを録音する

- 1 1コマ表示 (📄78) で画像を選び、下のタブをタッチする

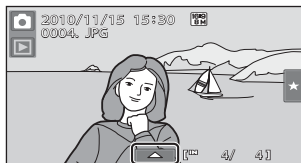

- 2 🎤をタッチする

・音声メモの録音画面になります。



- 3 📄をタッチして音声メモを録音する

- ・約20秒まで音声メモを録音できます。
- ・録音中はカメラのマイクに触れないようご注意ください。
- ・音声メモを録音せずにやめるには、📄をタッチします。
- ・録音中はRECが点滅します。
- ・録音中に📄をタッチすると、録音が停止します。
- ・録音が終了すると、音声メモ再生画面になります。「音声メモを再生する」(📄108)の手順3にしたがって再生できます。

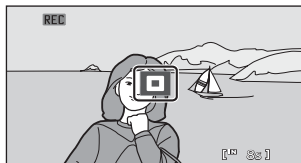

いろいろな再生

🔗 関連ページ

記録データのファイル名とフォルダー名→📄172

🎧 画像に音声メモを付ける

音声メモを再生する

音声メモを録音した画像には、1コマ表示で🎧が表示されます (📖10)。

- 1 コマ表示 (📖78) で画像を選び、下のタブをタッチする

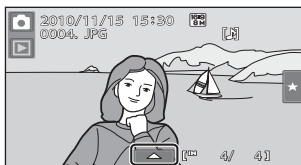

- 2 🎧をタッチする

- 音声メモの再生画面になります。

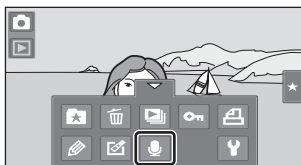

- 3 🎧をタッチして音声メモを再生する

- 再生を途中で止めるには、🔴をタッチします。
- 再生中は、🔊をタッチして音量を調節できます。
- 音声メモを再生せずにやめるには、🔍をタッチします。

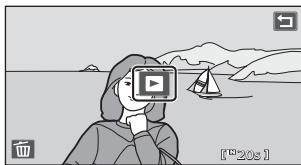

音声メモを削除する

「音声メモを再生する」の手順3で🗑️をタッチします。[はい] をタッチすると、音声メモだけを削除します。



✔️ 音声メモについてのご注意

- 音声メモが付いた画像を削除すると、その画像に付けた音声メモも削除されます。
- すでに音声メモが録音されている画像には、音声メモを録音できません。録音内容を変更するときは、いったん音声メモだけを削除してから、もう一度音声メモを録音してください。
- COOLPIX S80以外で撮影した画像には、COOLPIX S80で音声メモを付けられません。

画像編集の種類

このカメラでは以下の機能を使って画像を簡単に編集できます。以下の機能で編集した画像は元画像とは別に、異なるファイル名で保存されます (□□172)。

編集の種類	用途
ペイント (□□111)	画像に絵を描いたり、スタンプを押したりします。
簡単レタッチ (□□114)	コントラストと色の鮮やかさを高めた画像を簡単に作成します。
D-ライティング (□□115)	逆光やフラッシュの光量不足で暗くなった部分を明るく補正します。
スリム効果 (□□116)	画像を横方向に伸縮します。人物を細く見せたり、太く見せたりするときなどに使います。
アオリ効果 (□□117)	横位置で撮影した画像の遠近感を強めたり、弱めたりします。シフトレンズのようなアオリ効果があります。建物を撮影したときなどに使います。
フィルター効果 (□□118)	デジタルフィルターでいろいろな効果をつけます。効果の種類には、[ピクチャーカラー]、[ソフト]、[セレクトカラー]、[クロススクリーン]、[魚眼効果]、[ミニチュア効果]があります。
メイクアップ効果 (□□120)	人物の顔の肌をなめらかにしたり、顔を小さく見せたり、目を大きく見せたりします。
スモールピクチャー (□□122)	サイズの小さい画像を作成します。電子メールに添付して送信するときなどに使います。
トリミング (□□123)	画像の一部を切り抜きます。被写体をクローズアップしたいときや構図に手を加えたいときなどに使います。

画像回転については106ページをご覧ください。

✓ 画像編集についてのご注意

- COOLPIX S80以外で撮影した画像は、COOLPIX S80で編集できません。
- 画像から人物の顔を検出できないときは、メイクアップ効果の編集はできません (□□120)。
- COOLPIX S80以外のデジタルカメラでは、COOLPIX S80で編集した画像の正常な表示やパソコンへの転送ができないことがあります。
- 内蔵メモリー/SDカードに十分な空き容量がないときは、編集できません。

画像編集の種類

画像編集の制限

編集で作成した画像に別の編集を追加するときには、以下の制限があります。

編集に使った機能	追加できる編集機能
ペイント	ペイント、スモールピクチャーまたはトリミングができます。
簡単レタッチ D-ライティング スリム効果 アオリ効果 フィルター効果	ペイント、スモールピクチャー、メイクアップ効果またはトリミングができます。
メイクアップ効果	メイクアップ効果以外の編集ができます。
スモールピクチャー	追加編集できません。
トリミング	追加編集できません。ただし、16:9の画像、および640×480以上の画像サイズで保存された画像にはペイントができます。

- ペイントを除き、編集で作成した画像に同じ種類の編集を繰り返すことはできません。
- スモールピクチャーまたはトリミングと別の編集機能を組み合わせるときは、スモールピクチャーまたはトリミングは最後に編集してください。
- 撮影時に美肌機能を使って撮影した画像 (□□74) にも、メイクアップ効果で美肌などの編集ができます。

元画像と編集画像の関係について

- 編集で作成した画像は、元画像を削除しても削除されません。また編集で作成した画像を削除しても、元画像は削除されません。
- 編集で作成した画像の撮影日時は、元の画像と同じです。
- ランク設定 (□□97)、プロテクト設定 (□□100) またはプリント指定 (□□102) した画像を編集しても、これらの設定内容は編集で作成した画像に反映されません。

画像を編集する

ペイント

画像に絵を描いたり、スタンプを押したりできます。撮影日のスタンプを押すこともできます。ペイントした画像は、元画像とは別に保存されます。

- 1 コマ表示 (□78) で画像を選んで、下のタブをタッチして設定アイコンを表示し、をタッチする



- 2 、、、を使ってペイントする



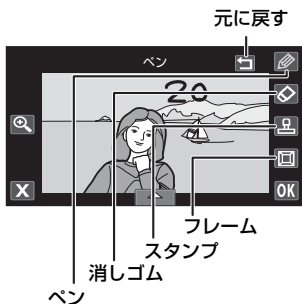





- ペイントツールの使い方→□112
- をタッチすると、画像を全画面に表示し、もう一度 をタッチすると、3倍に拡大表示できます。表示範囲を移動するときは、 をタッチします。拡大表示を終了するには、 をタッチします。
- をタッチすると、ペン、消しゴム、スタンプで描いた動作を取り消して、ひとつ前の状態に戻ります（最大5回前まで）。



- 3 をタッチする



4 「はい」をタッチする

- ペイント画像が作成されます。
- 「画像モード」(□38)が [3968 × 2232]の画像は、 (1920 × 1080)の画像サイズで保存されます。 [2048 × 1536]以上の画像は (2048 × 1536)、 [1024 × 768]、 [640 × 480]は (640 × 480)の画像サイズで保存されます。
- 中止するときには、「いいえ」をタッチします。
- ペイントした画像は、再生画面でが表示されます。

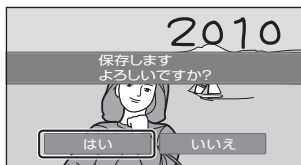

ペイントツールの使い方

文字や絵を描く

をタッチすると、文字や絵を描けます。

ペンの色や太さを変えるには、下のタブをタッチして、右の画面を表示します。

- 「ペンの色」スライダーをタッチまたはドラッグすると、ペンの色を選べます。
- 「ペンの太さ」スライダーをタッチすると、ペンの太さを選べます。

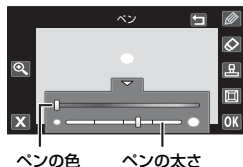

文字や絵を消す

をタッチすると、画像に描いた線やスタンプを消せます。

消しゴムの大きさを変えるには、下のタブをタッチして、右の画面を表示します。

- 「消しゴムの大きさ」スライダーをタッチすると、消しゴムの大きさを選べます。

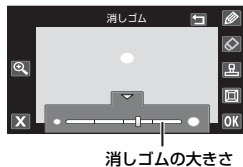

スタンプを押す

をタッチすると、スタンプを押せます。スタンプの種類と大きさを変えるには、下のタブをタッチして、右の画面を表示します。

- ・「スタンプの種類」は、14種類から選べます。
 - ・「スタンプの大きさ」スライダーをタッチすると、スタンプのサイズを選べます。
- 「スタンプの種類」で **DATE** を選んだときは、 (年・月・日) と (年・月・日・時刻) を選べます。

スタンプの種類

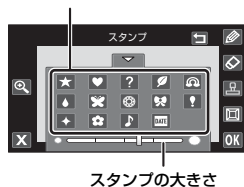

フレームを付ける

をタッチすると、画像にフレームを付けられます。

- ・ または をタッチすると、7種類のフレームが順番に表示されます。**OK** をタッチすると、フレームを決定します。



撮影日スタンプについてのご注意



- ・[画像モード] (38) が [640×480] の画像に撮影日のスタンプを押すと、日付が読みづらいことがあります。撮影するときに、[画像モード] を [1024×768] 以上にしてください。
- ・年月日の並びは、セットアップメニューの [日時設定] (20、148) での設定と同じになります。
- ・スタンプできる日時は、撮影時点でカメラに設定されていた日時です。スタンプする日時は変更できません。

関連ページ

記録データのファイル名とフォルダー名→ 172

✳ 簡単レタッチ（コントラストと鮮やかさを高める）

コントラストと色の鮮やかさを高めた画像を、簡単に作成できます。作成した画像は、元画像とは別に保存されます。

- 1 コマ表示（)で画像を選んで、下のタブをタッチして設定アイコンを表示し、をタッチする

・ 画像編集メニューが表示されます。

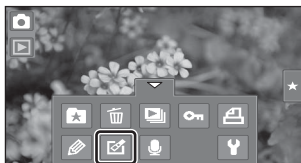

- 2 をタッチする

・ 効果の度合いを設定する画面が表示されます。



- 3 効果の度合いを選び、**OK**をタッチする



- 4 **[はい]** をタッチする

- ・ レタッチした画像が作成されます（作成が完了するまでに時間がかかることがあります）。
- ・ 中止するときは、**[いいえ]** をタッチします。
- ・ 簡単レタッチで作成した画像は、再生画面でが表示されます。

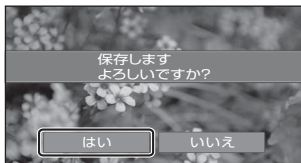

📷 D-ライティング（画像の暗い部分を明るく補正する）

逆光やフラッシュの光量不足などで暗くなった被写体を、明るく補正できます。補正した画像は、元画像とは別に保存されます。

- 1 コマ表示 (📷78) で画像を選んで、下のタブをタッチして設定アイコンを表示し、👉をタッチする

- 画像編集メニューが表示されます。

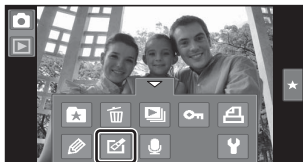

- 2 📷をタッチする

- 補正前（左側）と補正後（右側）の見本が表示されます。



- 3 OKをタッチする



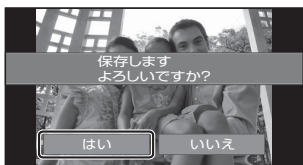

- 4 [はい] をタッチする

- 編集した画像が作成されます。
- 中止するときは、[いいえ] をタッチします。
- D-ライティングで作成した画像は、再生画面で📷が表示されます。



✂ スリム効果（画像を伸縮させる）

画像を横方向に伸縮します。スリム効果で作成した画像は、元画像とは別に保存されます。

- 1 コマ表示（78）で画像を選んで、下のタブをタッチして設定アイコンを表示し、をタッチする

・ 画像編集メニューが表示されます。



- 2 をタッチする



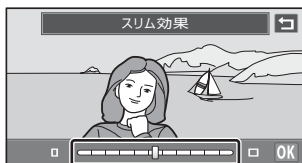

- 3 スライダーをタッチまたはドラッグして、スリム効果を調節する

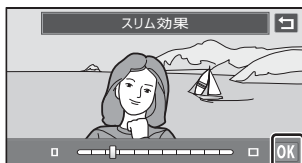

- 4 をタッチする



- 5  をタッチする

- ・ 編集した画像が作成されます。
- ・ 中止するときには、 をタッチします。
- ・ スリム効果で作成した画像は、再生画面でが表示されます。



 関連ページ

記録データのファイル名とフォルダー名→172

▲ アオリ効果（遠近効果をつける）

横位置で撮影した画像の遠近感を強めたり、弱めたりします。アオリ効果で作成した画像は、元画像とは別に保存されます。

- 1 コマ表示（78）で画像を選んで、下のタブをタッチして設定アイコンを表示し、をタッチする

- ・ 画像編集メニューが表示されます。

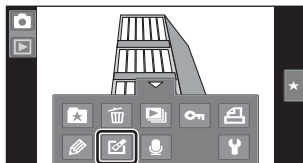

- 2 をタッチする



- 3 スライダーをタッチまたはドラッグして、アオリ効果を調節する

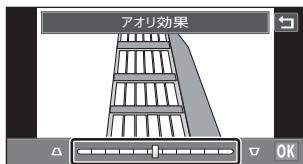

- 4 をタッチする

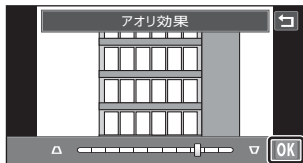

- 5 をタッチする

- ・ 編集した画像が作成されます。
- ・ 中止するときには、 をタッチします。
- ・ アオリ効果で作成した画像は、再生画面でが表示されます。



関連ページ

記録データのファイル名とフォルダー名→172

🌀 フィルター効果（デジタルフィルター）

デジタルフィルターでいろいろな効果をつけます。効果の種類には、[ピクチャーカラー]、[ソフト]、[セレクトカラー]、[クロススクリーン]、[魚眼効果]、[ミニチュア効果]があります。フィルター効果で作成した画像は、元画像とは別に保存されます。

- 1 コマ表示 (📄78) で画像を選んで、下のタブをタッチして設定アイコンを表示し、をタッチする

- ・ 画像編集メニューが表示されます。



- 2 🌀をタッチする





- 3 または をタッチして、フィルター効果を選ぶ



種類	内容
ピクチャーカラー	<p>画像の色調を変えます。</p> <ul style="list-style-type: none"> • 🌀 (ビビッドカラー)、🌀 (白黒)、🌀 (セピア)、🌀 (クール) から選び、OK をタッチします。



種類	内容
ソフト	<p>タッチした部分の周りを、ぼかしたようにソフトな雰囲気になります。</p> <ul style="list-style-type: none"> 画面をタッチしたら、効果の度合いを選び、OKをタッチします。 
セレクトカラー	<p>画像の特定の色だけを残し、他の部分を白黒にします。</p> <ul style="list-style-type: none"> 画面に表示されるスライダーをタッチして残したい色を選んだら、OKをタッチします。
クロススクリーン	<p>太陽の反射や街灯などの光源から、放射状に光の筋を伸ばします。夜景などを撮影した画像が適しています。</p> <ul style="list-style-type: none"> 効果を確認し、OKをタッチします。
魚眼効果	<p>魚眼レンズで撮影したような画像にします。マクロで撮影した画像が適しています。</p> <ul style="list-style-type: none"> 効果を確認し、OKをタッチします。
ミニチュア効果	<p>ミニチュア（模型）を接写したように加工します。ミニチュア効果には、高いところから見下ろして撮影した画像で、主要な被写体が画面中央付近に写った画像が適しています。</p> <ul style="list-style-type: none"> 効果を確認し、OKをタッチします。

- 保存の確認画面が表示されます。
- をタッチすると、効果をつけずに画像編集メニューに戻ります。

4 保存の確認画面で[はい]をタッチする

- 編集した画像が作成されます。
- 中止するときは、[いいえ]をタッチします。
- フィルター効果で作成した画像は、再生画面でが表示されます。



画像を編集する

👤 メイクアップ効果

撮影した画像から人物の顔を検出して、顔の肌をなめらかにしたり、顔を小さく見せたり、目を大きく見せたりできます。メイクアップ効果で作成した画像は、元画像とは別に保存されます。

- 1 コマ表示 (📄78) で画像を選んで、下のタブをタッチして設定アイコンを表示し、👤をタッチする

- 画像編集メニューが表示されます。



- 2 👤をタッチする



- 3 👤 (美肌) または👤 (すべて) をタッチする

- 👤: 顔の肌をなめらかにします。
- 👤: 美肌に加え、小顔効果、目を大きく見せる効果を追加します。
- 効果の確認画面が表示されます。



- 4 効果を確認する

- 最も画面の中央に近い順に、最大12人の肌を編集します。
- [メイク前] または [メイク後] をタッチすると、処理前の画像と処理後の画像を切り換えます。
- 編集した顔が複数あるときは、👤 または👤をタッチすると、顔の切り換えができます。
- 効果を変えたいときは、👤をタッチして手順3に戻ります。
- OKをタッチすると、保存確認画面を表示します。



5 【はい】 をタッチする

- 編集した画像が作成されます。
- 中止するときは、【いいえ】 をタッチします。
- メイクアップ効果で作成した画像は、再生画面で📷が表示されます。

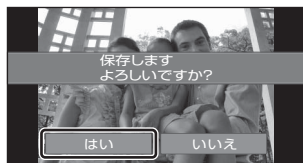

✔ メイクアップ効果についてのご注意

- 画像から人物の顔を検出できないときは、メイクアップ効果の編集はできません。
- 顔の向きや明るさなど、画像によっては、適切に顔を検出できないことや望ましい効果が得られないことがあります。

📷 関連ページ

記録データのファイル名とフォルダー名 → 📄 172

🖼️ スモールピクチャー（画像サイズを小さくする）

撮影した画像から、サイズの小さい画像を作成します。ホームページで使ったり、電子メールへ添付したりするのに便利です。

- 画像モードが📷 [3968 × 2232] の画像は、📱 (1920 × 1080) のサイズになります。📷 [3968 × 2232] 以外の画像は、📱 [640 × 480]、📱 [320 × 240]、または📱 [160 × 120] からサイズを選べます。
- スモールピクチャーは、元の画像とは別の画像（圧縮率約 1/16）として保存されます。

- 1 1 コマ表示 (📄78) で画像を選んで、下のタブをタッチして設定アイコンを表示し、👉をタッチする

- 画像編集メニューが表示されます。



- 2 🖼️をタッチする



- 3 作成したいスモールピクチャーのサイズのアイコンをタッチしてOKをタッチする

- 📷 [3968 × 2232] の画像はサイズを選べません。OKをタッチしてください。



- 4 [はい] をタッチする

- スモールピクチャーが作成されます。
- 中止するときには、[いいえ] をタッチします。
- スモールピクチャーで作成した画像は、グレーの枠で囲まれて表示されます。

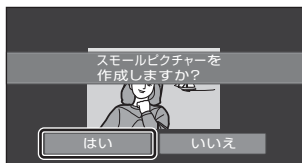

🔗 関連ページ

記録データのファイル名とフォルダー名→📄172

✂ トリミング（画像の一部を切り抜く）

拡大表示（□□81）中に✂が表示されている画像は、モニターに表示している部分だけにトリミング（切り抜き）できます。トリミングした画像は、元画像とは別に保存されます。

1 1コマ表示（□□78）で画像を拡大表示する（□□81）

- 画像モードが🔍 [3968 × 2232] の縦位置の画像は、そのままではトリミングできません。拡大する前に、いったん画像を横位置に回転してください（□□106）。
- 🔍 [3968 × 2232] 以外の縦位置の画像は、縦位置のまま拡大すると、トリミング画像は横位置になります。縦位置のトリミング画像を作るには、拡大する前に、いったん画像を横位置に回転してください（□□106）。

2 切り抜きたい部分だけが表示されるように調節する

- 🔍または🔍をタッチして拡大率を調節します。
- 画像をドラッグして表示範囲を移動します。



3 ✂をタッチする

- ✂が表示されないときは、🔍が表示される拡大率にしてください。
- 画像モードが🔍 [3968 × 2232] の画像は、2.0倍以下の拡大率でトリミングできます。
- 🔍 [3968 × 2232] 以外の縦位置の画像は、拡大率が小さすぎるとトリミングできません。



4 [はい] をタッチする

- トリミング画像が作成されます。
- 中止するときには、[いいえ] をタッチします。
- トリミングで作成した画像は、再生画面で🔍が表示されます。



📎 画像サイズについて

- 画像モードが🔍 [3968 × 2232] の画像をトリミングすると、画像サイズは、縦横比16 : 9、📐 (1920 × 1080ピクセル) になります。
- 🔍 [3968 × 2232] 以外の画像は、縦横比4 : 3でトリミングされます。切り抜く範囲が狭くなるほど、トリミングで作成した画像の画像サイズ(ピクセル数)は小さくなります。
- トリミングして画像サイズが320 × 240または160 × 120になった画像は、再生時にグレーの枠で囲まれ、画面上側にスモールピクチャーの🔍アイコンが表示されます。

🔍 関連ページ

記録データのファイル名とフォルダー名 → □□172

動画を撮影する

ハイビジョンの動画（音声付き）を撮影できます。

- 1回の撮影で記録可能な時間は、SDカードの残量が多いときでも最大29分です（□127）。

- 1 撮影時に撮影モードアイコンをタッチして撮影モードメニューを表示し、**●**をタッチする



- 2 シャッターボタンを全押しして、撮影を開始する

- ピントは画面中央にある被写体に合います。
- 記録可能な残り時間の目安をモニターで確認できます。
- 撮影を終了するには、もう一度シャッターボタンを全押しします。
- 画面をタッチしても動画の撮影開始/終了ができません。
- 記録可能な残り時間がなくなると、撮影が自動的に終了します。



✓ 動画撮影についてのご注意

- 動画をSDカードに記録するときは、SDスピードクラスがClass 6以上のSDカードをおすすめします（□□171）。転送速度が遅いカードでは、動画の撮影が途中で終了することがあります。
- シャッターボタンを半押しするとピント合わせを行い、半押ししている間はピントを固定（AFロック）します。撮影中は、そのピントに固定されます。
- 電子ズームを使うと画質が劣化します。動画撮影時は、光学ズームの最大倍率の約2倍まで作動します。
- ズーム、手ブレ補正、明るさが変化したときの絞り制御などの動作音が録音されることがあります。
- 動画の撮影では、モニターにスミア（□□168）が発生すると、記録される動画にもスミアの影響が残ります。スミアの影響を避けるため、太陽や太陽の照り返し、電灯などを画面内に入れずに撮影するようおすすめします。
- 撮影距離やズーム倍率によっては、動画の撮影時や再生時、同じパターンを繰り返す被写体（布地や建物の格子窓など）に色の着いた縞模様（干渉縞、モアレ）が現れることがあります。これは被写体の模様と撮像素子の配列が干渉すると起きる現象で故障ではありません。

✓ 動画の保存についてのご注意

撮影終了後、撮影画面に切り換わるまでは、動画の保存は終了していません。**バッテリー/SDカードカバーを開けないでください。**保存が終了する前にSDカードやバッテリーを取り出すと、動画が記録されないことや、撮影した動画やカメラ、SDカードが壊れることがあります。

動画撮影の設定を変える

動画撮影では、タブをタッチして設定アイコンを表示すると、以下の機能を設定または変更できます。

- 各アイコンは、現在の設定も示しています。
- 設定したい項目のアイコンをタッチすると、その項目の設定画面になります。
- 設定アイコンを非表示にするには、タブをもう一度タッチします。

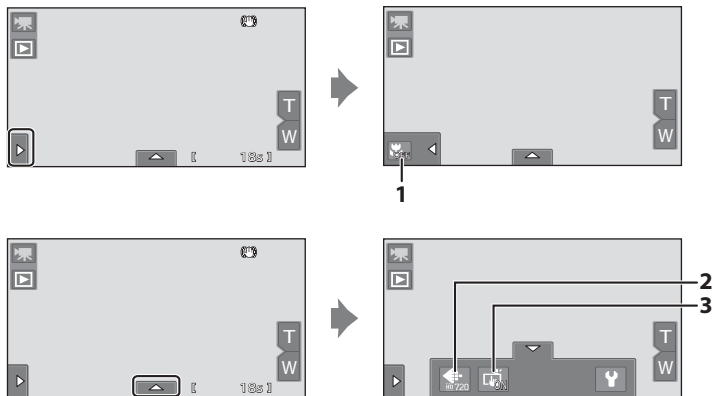

1 マクロ

マクロ (□□54) を設定できます。

2 動画設定

撮影する動画の種類を選びます (□□127)。



3 タッチ撮影

タッチシャッター (□□41) のON (初期設定)、OFFを切り換えられます。

◀ 動画設定

● (動画) に設定 → 下のタブをタッチする (□12) → ◀ 動画設定

撮影する動画の種類を選びます。解像度が高く、ビットレートが大きいほど高画質になりますが、ファイルサイズは大きくなります。

種類	内容
 HD 720p (1280×720) (初期設定)	ハイビジョン画質で縦横比16：9の動画を記録します。ワイドテレビで再生するのに適しています。 <ul style="list-style-type: none"> 解像度：1280 × 720 ピクセル ビットレート：約 9 Mbps
 VGA (640×480)	縦横比4：3の動画を記録します。 <ul style="list-style-type: none"> 解像度：640 × 480 ピクセル ビットレート：約 3 Mbps
 QVGA (320×240)	縦横比4：3の動画を記録します。 <ul style="list-style-type: none"> 解像度：320 × 240 ピクセル ビットレート：約 640 kbps

- ビットレートとは、1秒間あたりの動画のデータ量です。撮影する被写体により、ビットレートが自動的に変わる「VBR記録方式」を採用しています。動きの多い被写体を記録した場合は、ファイルサイズが大きくなります。
- 撮影フレーム数は、いずれの設定も約30フレーム/秒です。

動画の記録可能時間

種類	内蔵メモリー (約79 MB)	SDカード (4 GB) *
 HD 720p (1280×720)	1分4秒	約55分
 VGA (640×480)	3分	約2時間40分
 QVGA (320×240)	8分26秒	約10時間10分

数値はおおよその目安です。同じ容量でもSDカードの種類や撮影した動画のビットレートによって記録可能時間は異なります。

* 1回の撮影で記録可能な時間は、最長29分です。合計29分以上記録できるSDカードを使用しても、カメラが表示する記録可能時間は、最長29分です。

関連ページ

記録データのファイル名とフォルダー名 → □172

動画を再生する

1コマ表示 (📄78) で🎬が表示されている画像が動画です。🎬をタッチすると、再生できます。

- 下のタブをタッチして設定アイコンを表示し、🔊をタッチすると、再生前に音量を調節できます。



再生中にモニターをタッチすると、画面下に操作パネルが表示されます。操作パネルのアイコンをタッチすると、以下の操作ができます。

動画再生中

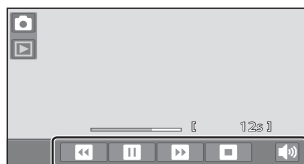

機能	アイコン	内容
音量	🔊	タッチすると、音量を調節できます。
巻き戻し	⏮	タッチしている間、巻き戻します。
早送り	⏭	タッチしている間、早送りします。
一時停止	⏸	タッチすると、一時停止します。一時停止中に以下の操作ができます。
		⏮ タッチすると、1コマ戻ります。触れ続けると、連続してコマ戻しします。
		⏭ タッチすると、1コマ進みます。触れ続けると、連続してコマ送りします。
🎬	画面中央に表示される🎬をタッチすると、再生を再開します。	
再生終了	⏹	タッチすると、1コマ表示に戻ります。

✓ 動画再生について

COOLPIX S80以外で撮影した動画は再生できません。

✍ 動画の削除について

「不要な画像を削除する」→📄31

テレビに接続する

カメラをテレビに接続すると、撮影した画像をテレビ画面で再生できます。HDMI端子が付いたテレビをお持ちの場合は、市販のHDMIケーブルで接続するとハイビジョン画質で楽しめます。

- 1 スライドカバーを閉じてカメラの電源を OFF にする

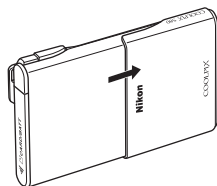

- 2 カメラとテレビを接続する

付属のオーディオビデオケーブルで接続する場合

黄色のプラグをテレビの映像入力端子に、白色および赤色のプラグをステレオ音声入力端子に接続してください。

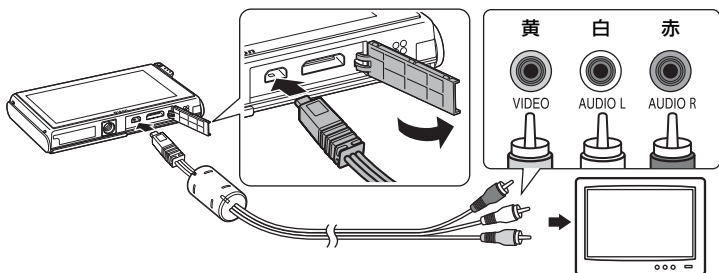

市販のHDMIケーブルで接続する場合

テレビのHDMI入力端子に接続してください。

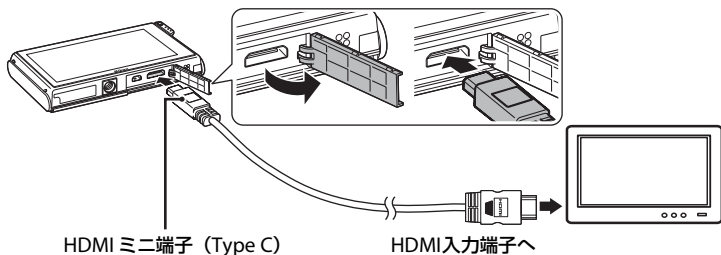

テレビに接続する

3 テレビの入力をビデオ入力（外部入力）に切り換える

- ・詳しくはお使いのテレビの説明書をご覧ください。

4 スライドカバーを開いてカメラの電源をONにする

- ・撮影した画像がテレビに表示され、カメラのモニターが消灯します。
- ・テレビ接続中の操作→131

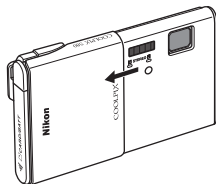

テレビ接続中の操作

テレビに1コマ表示されているときに、カメラのモニターをドラッグすると、前後の画像を表示できます。



2本の指でドラッグすると、10コマずつ画像が切り換わります。

またカメラのモニターを操作して、通常の再生モードと同様にサムネイル表示 (□□79)、および拡大表示 (□□81) ができます。

動画の最初のフレームが表示されたときは、カメラのモニターにタッチすると動画を再生できます。

- カメラのモニターにタッチすると、テレビの表示が消え、カメラのモニター表示に切り換わります。カメラ表示中はアイコンをタッチしてカメラを操作できません (再生モードのみ)。
- 以下の場合は、自動的にテレビ表示に切り換わります。
 - 再生モードでカメラを操作しない状態が数秒続いたとき
 - スライドショーを再生したとき
 - 動画を再生したとき

✓ HDMI接続についてのご注意

- HDMIケーブルは付属していません。市販のものをご用意ください。カメラのHDMI出力端子は、HDMI ミニ端子 (Type C) です。HDMIケーブルご購入時は、ケーブルの片方がHDMI ミニ端子のものをお選びください。
- HDMI端子が付いたテレビで、画像をハイビジョン画質で楽しむには、静止画の [画像モード] (□□38) は  [2048 × 1536] 以上、動画の [動画設定] (□□127) は  [HD 720p (1280 × 720)] にして撮影することをおすすめします。

✓ ケーブル接続時のご注意

ケーブルは、端子の挿入方向を確認して、無理な力を加えずにまっすぐに差し込んでください。端子を引き抜くときも、まっすぐに引き抜いてください。

- カメラにオーディオビデオケーブルとHDMIケーブルを同時に接続しないでください。
- カメラにHDMIケーブルとUSBケーブルを同時に接続しないでください。

✓ 画像がテレビに映らないときは

セットアップメニュー (□□145) → [TV出力設定] (□□158) がお使いのテレビに合っているか確認してください。

パソコンに接続する

付属のUSBケーブルでカメラをパソコンに接続すると、撮影した画像をパソコンに保存できます。

カメラとパソコンを接続する前に

ソフトウェアをインストールする

付属のViewNX 2 CD-ROMで、以下のソフトウェアをパソコンにインストールしてください。

- ViewNX 2：画像の転送機能「Nikon Transfer 2」で、撮影した画像をパソコンに取り込みます。取り込んだ画像を表示したり、画像を選んで印刷したりできます。静止画や動画を編集する機能もあります。
- Panorama Maker 5：画像をつなぎ合わせてパノラマ写真を作成できます。ソフトウェアのインストール方法は、簡単スタートガイドをご覧ください。

対応OS（オペレーティングシステム）

Windows

- Windows 7 Home Premium/Professional/Enterprise/Ultimate
- Windows Vista Home Basic/Home Premium/Business/Enterprise/Ultimate (Service Pack 2)
- Windows XP Home Edition/Professional (Service Pack 3)

Macintosh

Mac OS X (version 10.4.11、10.5.8、10.6.4)

ハイビジョン画質の動画再生条件については、ViewNX 2のヘルプの「動作環境」をご覧ください（□136）。

対応OSに関する最新情報は、当社ホームページのサポート情報でご確認ください。

パソコンに接続するときの注意

市販のUSB充電器など、他のUSB機器はパソコンから取り外してください。

USB機器によっては、同時に接続すると動作に不具合が発生することや、パソコンからの供給電力が過大になり、同時に接続したカメラ、SDカードなどが壊れるおそれがあります。

お使いのUSB機器の説明書もご確認ください。

☑ 電源についてのご注意

- パソコンと接続して画像を転送するときは、途中で電源が切れないように、充分に残量のあるバッテリーをお使いください。
- カメラのセットアップメニューの【パソコン接続充電】が【AUTO】（初期設定）のときは、起動済みのパソコンにカメラを付属のUSBケーブルで接続すると、パソコンからの電力供給状態に応じて、カメラ内のバッテリーを自動的に充電できます（□137、139）。
- 別売のACアダプター EH-62D（□170）を使うと、家庭用コンセント（AC 100 V）からCOOLPIX S80へ電源を供給できます。EH-62D以外のACアダプターは絶対に使用しないでください。カメラの故障、発熱の原因となります。

カメラからパソコンに画像を転送する

1 ViewNX 2をインストール済みのパソコンを起動する

2 カメラの電源をOFFにする

3 付属のUSBケーブルで、カメラとパソコンを接続する

- 端子の挿入方向を確認して、無理な力を加えずにまっすぐに差し込んでください。端子を外すときも、まっすぐに引き抜いてください。

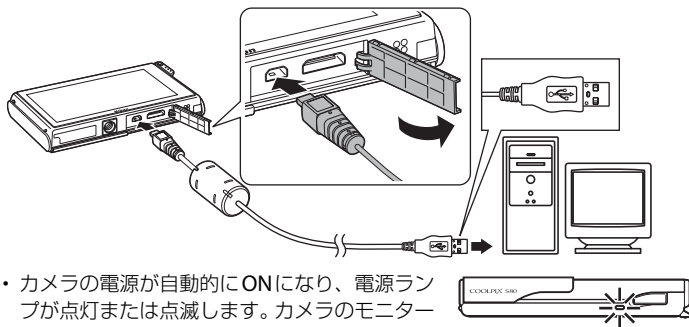

- カメラの電源が自動的にONになり、電源ランプが点灯または点滅します。カメラのモニターは消灯したままになります。

☑ USBケーブル接続についてのご注意

USBハブに接続した場合の動作は保証していません。

4 パソコンでViewNX 2の転送機能「Nikon Transfer 2」を起動する

・ Windows 7 の場合：

[デバイスとプリンター ▶ S80] 画面が表示されたら、[画像とビデオのインポート] の下の [プログラムの変更] をクリックします。[プログラムの変更] ダイアログで [画像ファイルを取り込む-Nikon Transfer 2使用] を選び、[OK] をクリックします。

[デバイスとプリンター ▶ S80] 画面で [画像ファイルを取り込む] をダブルクリックします。

・ Windows Vista の場合：

[自動再生] ダイアログが表示されたら、[画像ファイルを取り込む-Nikon Transfer 2使用] をクリックします。

・ Windows XP の場合：

起動するプログラム (ソフトウェア) を選ぶ画面が示されたら、[Nikon Transfer 2画像ファイルを取り込む] を選び、[OK] をクリックします。

・ Mac OS X の場合：

Nikon Transfer 2のインストールで、[自動起動の設定] を [はい] にした場合は、カメラを接続するとNikon Transfer 2が自動起動します。

- ・ カメラ内のバッテリー残量が少ないときは、パソコンでカメラを認識できず、画像を転送できないことがあります。パソコンからの電力でカメラ内のバッテリー充電が始まったときは、バッテリー残量が増えるまでお待ちください。
- ・ SDカード内に大量の画像があると、Nikon Transfer 2の起動に時間がかかる場合があります。

5 オプションエリアの [転送元] パネル内に、接続したカメラ名のデバイスボタンが表示されていることを確認し、[転送開始] ボタンをクリックする

デバイスボタン

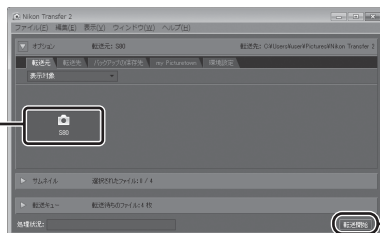

- ・ パソコンに転送されていないすべての画像が転送されます (ViewNX 2の初期設定)。

- ・転送が終わると、ViewNX 2が自動的に起動します (ViewNX 2の初期設定)。転送した画像を確認できます。

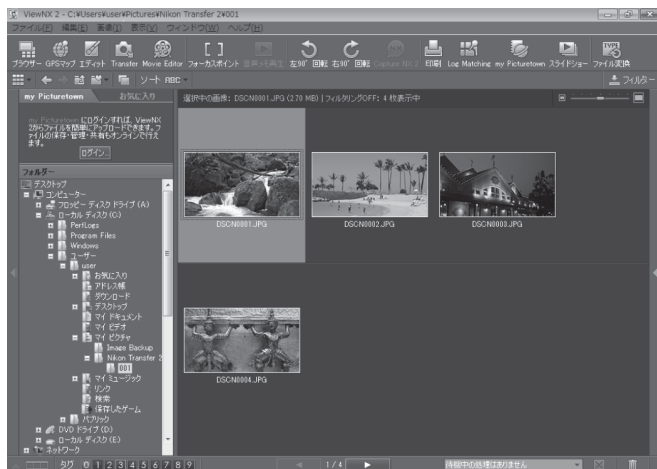

- ・ViewNX 2の操作方法については、ViewNX 2のヘルプをご覧ください(□136)。

カメラとパソコンの接続を外すときは

- ・転送中は、電源をOFFにしたり、カメラとパソコンの接続を外したりしないでください。
- ・接続を外すときは、カメラのスライドカバーを開閉して電源をOFFにしてから、USBケーブルを外してください。
- ・USBケーブルを接続したまま、パソコンとの通信が無い状態が30分続くと、カメラの電源は自動的にOFFになります。

✓ バッテリーの充電について

カメラの電源ランプが、オレンジ色でゆっくり点滅しているときは、カメラ内のバッテリーを充電中です (□137)。

パソコンに接続する

転送に市販のカードリーダーやパソコンのカードスロットを使う

SD カード内の画像は、市販のカードリーダーやパソコンのカードスロットを使っても、ViewNX 2の転送機能「Nikon Transfer 2」で転送できます。

- ・カードリーダーなどの機器が、お使いのSDカードに対応しているかご確認ください。
- ・カードリーダーまたはカードスロットにSDカードを入れ、手順4 (□134) 以降を参照して、画像を転送してください。
- ・内蔵メモリーに記録したデータは、カメラでSDカードにコピーしてから (□164) 転送してください。

ViewNX 2またはNikon Transfer 2を手動で起動するには

- ・Windows : [スタート] から [すべてのプログラム] → [ViewNX 2] → [ViewNX 2] の順にクリックします。デスクトップの [ViewNX 2] のショートカットアイコンをダブルクリックしても起動できます。
- ・Mac OS X : [アプリケーション] フォルダーを開き、[Nikon Software] → [ViewNX 2] の順にフォルダーを開き、[ViewNX 2] アイコンをダブルクリックします。Dock の [ViewNX 2] アイコンをクリックしても起動できます。
- ・Nikon Transfer 2は、ViewNX 2画面の [Transfer] をクリックして起動します。

ViewNX 2またはNikon Transfer 2の詳しい使い方 (ヘルプ) を見るには

ViewNX 2またはNikon Transfer 2を起動して、メニューバーの [ヘルプ] → [ViewNX 2ヘルプ] を選ぶと、ヘルプ画面を表示して詳しい使い方を見ることができます。

パノラマ写真に合成するには (Panorama Maker 5)

- ・シーンモードの [パノラマアシスト] 機能 (□70) を使って撮影した画像を、Panorama Maker 5を使ってパノラマ写真に合成できます。
- ・Panorama Maker 5は、付属のViewNX 2 CD-ROMでインストールできます。
- ・Panorama Maker 5をインストールしたら、次のように起動します。
Windows : [スタート] から [すべてのプログラム] → [ArcSoft Panorama Maker 5] → [Panorama Maker 5] の順にクリックします。
Mac OS X : [アプリケーション] フォルダーを開き、[Panorama Maker 5] をダブルクリックします。
- ・Panorama Maker 5の使い方は、Panorama Maker 5の操作画面やヘルプをご覧ください。

関連ページ

記録データのファイル名とフォルダー名 → □172

パソコン接続時の充電について

カメラのセットアップメニューの「**パソコン接続充電**」(□□159)が「**AUTO**」(初期設定)のときは、起動済みのパソコンにカメラをUSBケーブルで接続すると、パソコンからの電力供給状態に応じて、カメラ内のバッテリーを自動的に充電できます。

カメラをパソコンに接続する方法は、「カメラとパソコンを接続する前に」(□□132)、「カメラからパソコンに画像を転送する」(□□133)をご覧ください。

電源ランプについて

パソコンに接続しているときのカメラの電源ランプの状態と意味は以下のとおりです。

状態	意味
ゆっくり点滅 (オレンジ色)	充電中です。
点灯 (緑色)	充電していません。ゆっくりした点滅 (オレンジ色) から点灯 (緑色) に変わると、充電の完了です。
速い点滅 (オレンジ色)	<ul style="list-style-type: none"> 使用可能な温度ではありません。周囲の温度が 5 ~ 35 ℃ の室内で充電してください。 USB ケーブルが正しく接続されていないか、バッテリーの異常です。正しく接続し直すか、バッテリーを交換してください。 パソコンが休止状態 (スリープ状態) で電力を供給していません。パソコンを復帰してください。 パソコンの仕様または設定がカメラへの電力供給に対応していないため充電できません。

▼ パソコンに接続して充電するときのご注意

- パソコンに接続しても、ご購入後にカメラの表示言語と日時 (□□20) を設定していないときは、充電やデータの転送はできません。また、時計用電池 (□□149) が切れて日時がリセットされたまま再設定していないときも、充電やデータの転送はできません。本体充電ACアダプター EH-68P でバッテリーを充電し (□□16)、カメラの日時を設定してください。
- カメラのスライドカバーを開閉して電源をOFFにすると、バッテリーの充電も中止されます。
- 充電中にパソコンが休止状態 (スリープ状態) になると、充電が中止され、カメラの電源がOFFになることがあります。
- カメラとパソコンの接続を外すときは、カメラのスライドカバーを開閉して電源をOFFにしてから、USBケーブルを外してください。
- 残量がないバッテリーの場合、フル充電までの時間は約3時間です。また、画像を転送しながら充電すると、充電に時間がかかります。
- 充電だけをしたいときに、カメラをパソコンに接続して、パソコンでNikon Transfer 2などが起動した場合は、これらの画面を閉じてください。
- 充電が完了し、パソコンとの通信が無い状態が 30 分続くと、カメラの電源は自動的にOFFになります。
- パソコンの仕様、設定または状態によっては、カメラ内のバッテリーを充電できないことがあります。

プリンターに接続する

PictBridge (□□186) 対応プリンターをお使いの場合は、パソコンを使わずに、カメラとプリンターを直接つないでプリントできます (ダイレクトプリント)。ダイレクトプリントの手順は、次のとおりです。

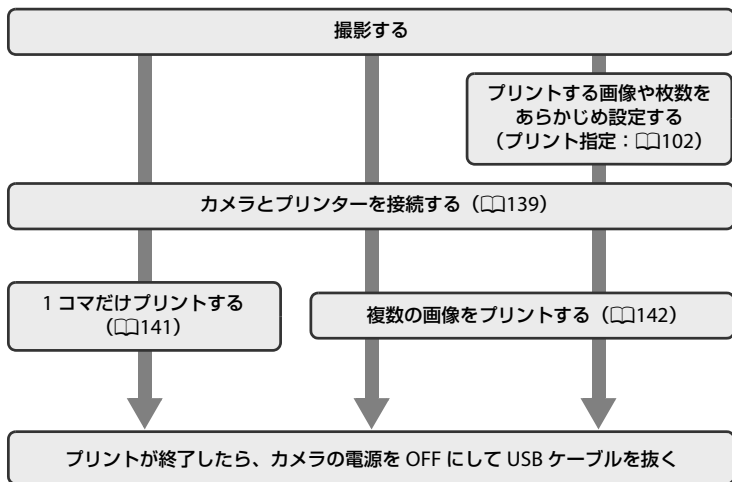

電源についてのご注意

- プリンターと接続するときは、途中で電源が切れないように、十分に残量のあるバッテリーをお使いください。
- 別売のACアダプター EH-62Dを使うと、家庭用コンセント(AC 100 V)から COOLPIX S80へ電源を供給できます。EH-62D以外のACアダプターは絶対に使用しないでください。カメラの故障、発熱の原因となります。

画像をプリントするときのご注意

[画像モード]を \square [3968×2232] (初期設定)にして撮影した画像をプリントすると、画像の端が削られ、画像全体がプリントできないことがあります。プリンターの設定を「フチあり」にすると画像全体をプリントできる場合があります。縦横比16:9の画像にプリンターが対応しているかなど、詳しくは、お使いのプリンターの説明書またはプリントサービス店などでご確認ください。

画像のプリント方法について

SDカードに記録した画像は、パソコンに転送したり、カメラをプリンターに接続してプリントする他に以下の方法でプリントできます。

- カードスロットが付いたDPOF対応プリンターでプリントする。
- プリントサービス店にプリントを依頼する。

これらの方法でプリントするときは、プリントする画像やプリント枚数などを、カメラの [プリント指定] メニューを使って、あらかじめSDカードに設定できます (□□102)。

カメラとプリンターを接続する

- 1 スライドカバーを閉じてカメラの電源を OFF にする

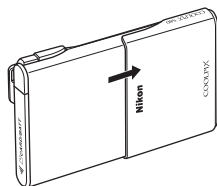

- 2 プリンターの電源をONにする
・ プリンターの設定を確認してください。

- 3 付属のUSBケーブルで、カメラとプリンターを接続する

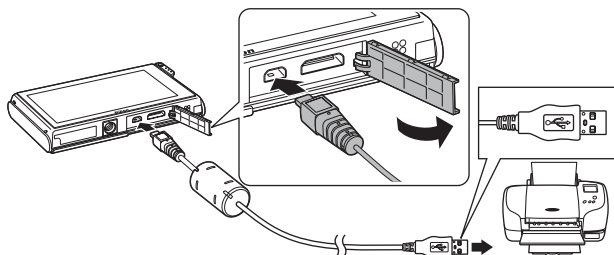

- 4 カメラの電源が自動的にONになる

- ・ 正しく接続されると、カメラのモニターに [PictBridge] 画面 (①) が表示された後、[プリント画像選択] 画面 (②) が表示されます。



プリンターに接続する

✓ ケーブル接続時のご注意

- ケーブルは、端子の挿入方向を確認して、無理な力を加えずにまっすぐに差し込んでください。端子を引き抜くときも、まっすぐに引き抜いてください。
- ケーブルを外すときは、カメラのスライドカバーを開閉して、電源をOFFにしてから、ケーブルを外してください。

✓ PictBridge画面が表示されないときは

カメラの電源をいったんOFFにしてUSBケーブルを外してください。カメラのセットアップメニューの [パソコン接続充電] (□□159) を [OFF] に設定してから、接続をやり直してください。

1 コマだけプリントする

カメラとプリンターを正しく接続してから (☞139)、以下の手順でプリントしてください。

- 1 **◀** または **▶** をタッチしてプリントする画像を選び、**OK** をタッチする

- ・スクロールバーをタッチしても、前後の画像を表示できます。
- ・**🔍** をタッチすると12コマ表示に、**🔍** をタッチすると1コマ表示に切り換わります。



- 2 [プリント枚数設定] をタッチする



- 3 プリントしたい枚数 (9枚まで) をタッチする

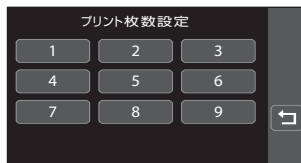

- 4 [用紙設定] をタッチする



- 5 印刷したい用紙サイズをタッチする

- ・**▲** または **▼** をタッチすると、前後のページを表示します。
- ・プリンターの設定を優先したいときは、[プリンターの設定] を選びます。

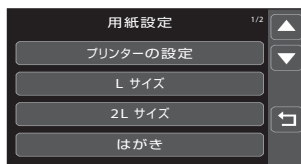

プリンターに接続する

6 [プリント実行] をタッチする



7 プリントが始まる

- ・プリントが終わると、手順1の画面に戻ります。
- ・プリントを途中で中止したいときは、[キャンセル] をタッチします。

プリント中の枚数/総枚数



複数の画像をプリントする

カメラとプリンターを正しく接続してから (□139)、以下の手順でプリントしてください。

1 [プリント画像選択] 画面が表示されたら、**MENU** をタッチする

- ・[プリントメニュー] 画面が表示されます。





2 [用紙設定] をタッチする

プリントメニューを終了したいときは、**MENU** をタッチします。



3 印刷したい用紙サイズをタッチする

-  または  をタッチすると、前後のページを表示します。
- プリンターの設定を優先したいときは、**[プリンターの設定]** を選びます。

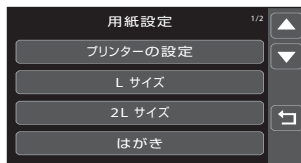





4 [プリント選択]、[全画像プリント] または [DPOFプリント] をタッチする



プリント選択

プリントする画像（最大99コマまで）と、それぞれのプリント枚数（各9枚まで）を設定できます。

- プリントしたい画像をタッチして選び、画面左上の  または  をタッチしてプリント枚数を設定します。
- プリントされる画像には、チェックマークとプリント枚数が表示されます。枚数を0にすると、その画像の選択を解除できます。
-  をタッチすると1コマ表示に、 をタッチすると12コマ表示に切り換わります。
-  をタッチすると、すべての画像の選択を解除します。
- 設定が終了したら **OK** をタッチします。
- 右の画面が表示されたら、**[プリント実行]** をタッチすると画像のプリントが始まります。
- **[キャンセル]** をタッチすると、プリントメニューに戻ります。



プリンターに接続する

全画像プリント

SDカードまたは内蔵メモリー内のすべての画像を1枚ずつプリントできます。

- 右の画面が表示されたら、[**プリント実行**] をタッチすると画像のプリントが始まります。
- [**キャンセル**] をタッチすると、プリントメニューに戻ります。



DPOFプリント

[**プリント指定**] (📖102) であらかじめ指定しておいた画像をプリントできます。

- 右の画面が表示されたら、[**プリント実行**] をタッチすると画像のプリントが始まります。📄 をタッチすると、プリントメニューに戻ります。
- [**画像の確認**] をタッチすると、どの画像をプリント指定したか確認できます。**OK** をタッチすると、画像のプリントが始まります。



5 プリントが始まる

- プリントが終わると、手順2の画面に戻ります。
- プリントを途中で中止したいときは、[**キャンセル**] をタッチします。

プリント中の枚数/総枚数



📄 用紙設定について

用紙設定画面では、[**プリンターの設定**] 以外に、[**L サイズ**]、[**2L サイズ**]、[**はがき**]、[**100×150 mm**]、[**4×6 in.**]、[**8×10 in.**]、[**Letter**]、[**A3 サイズ**]、[**A4 サイズ**] のうち、プリンターが対応している用紙サイズを表示します。

セットアップメニュー

セットアップメニューで以下の設定ができます。

	オープニング画面	📖147
	カメラの電源をONにしたときに、モニターにオープニング画面を表示するかどうかを設定します。	
	日時設定	📖148
	内蔵時計を合わせます。	
	モニター設定	📖151
	再生時の表示設定、撮影後の画像表示または画面の明るさを設定します。	
	デート写し込み	📖152
	撮影日時を画像に写し込む設定ができます。	
	手ブレ補正	📖153
	撮影するときの手ブレ補正を設定します。	
	AF補助光	📖154
	AF補助光の点灯/非点灯を設定します。	
	電子ズーム	📖154
	電子ズームの動作を設定します。	
	操作音	📖155
	操作音について設定します。	
	オートパワーオフ	📖155
	節電のためにモニターが消灯するまでの時間を設定します。	
	メモリーの初期化/カードの初期化（フォーマット）	📖156
	内蔵メモリー/SDカードを初期化します。	
	言語/Language	📖157
	画面に表示する言語を設定します。	
	TV出力設定	📖158
	テレビとの接続に必要な設定をします。	
	パソコン接続充電	📖159
	USBケーブルでパソコンに接続したときに、バッテリーを充電するかどうかを設定します。	
	目つぶり検出設定	📖159
	顔認識撮影したときに、目つぶりを検出するかどうかを設定します。	
	設定クリアー	📖161
	各種設定を初期設定に戻します。	
	画像コピー	📖164
	内蔵メモリーとSDカードの間で画像をコピーします。	
Ver	バージョン情報	📖165
	ファームウェアの情報を表示します。	

セットアップメニューの操作方法

- 1 撮影時または再生時に、下のタブをタッチする

- タブの基本操作→112



- 2 **T**をタッチする

- セットアップメニューが表示されます。

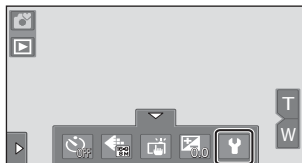

- 3 設定したいメニューをタッチする

- **1** または **2** をタッチすると、前後のページを表示します。
- **3** をタッチすると、ひとつ前の画面に戻ります。
- **OK**が表示される画面では、**OK**をタッチすると設定が有効になります。
- セットアップメニューを終了するには、**4**をタッチするか、シャッターボタンを押します（撮影時）。



☑ オープニング画面

下のタブをタッチする (☐146) → Y (セットアップメニュー) をタッチする → ☑ オープニング画面

カメラの電源をONにしたときに、モニターにオープニング画面を表示するかどうかを設定します。

なし (初期設定)



オープニング画面を表示しないで、撮影または再生画面を表示します。

COOLPIX

オープニング画面を表示してから、撮影または再生画面を表示します。

撮影した画像

撮影した画像をオープニング画面として表示します。[画像の選択] 画面が表示されたら画像を選び、OK をタッチして登録します。

- [画像の選択] 画面で  をタッチすると 1 コマ表示に、 をタッチすると 9 コマ表示に切り換わります。
- 登録した画像はカメラに記憶されるため、元画像を削除しても、オープニング画面に残ります。
- スモールピクチャー (☐122) やトリミング (☐123) で作成した画像サイズ 320 × 240 以下の画像は登録できません。



🕒 日時設定

下のタブをタッチする (📖146) → 🏠 (セットアップメニュー) をタッチする → 🕒 日時設定

カメラに内蔵された時計を設定します。

日時

内蔵時計の日付と時刻を設定します。
表示される設定画面で、年月日の並び順、項目(年、月、日、時、分)をタッチして設定します。

- ・項目を選ぶ: 変更したい項目をタッチする。
- ・項目の内容を合わせる: ▲ ▼ をタッチする。
- ・設定を完了する: OK をタッチする (📖21)。



タイムゾーン

自宅 (🏠) のタイムゾーン (地域) や夏時間 (サマータイム) を設定します。また、訪問先 (📍) のタイムゾーンを登録すると、自宅 (🏠) との時差 (📖150) を自動的に計算し、撮影日時を現地時間で記録できます。海外旅行などに便利です。

時差のある地域で使うには

1 [タイムゾーン] をタッチする

- ・ [タイムゾーン] 画面が表示されます。

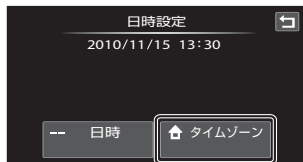

2 [📍 訪問先] をタッチする

- ・ 訪問先の時計に切り換わります。







3 をタッチする

- ・ 地域の設定画面が表示されます。



4 または をタッチして訪問先の地域 (タイムゾーン) を選び、 をタッチする

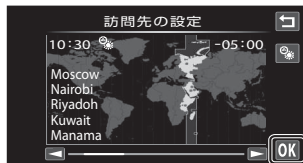

- ・ 夏時間 (サマータイム) が現在実施されている地域で使うときは、 をタッチして夏時間の設定をオンにします。設定をオンにすると、画面上部に マークが表示され、時計が1時間進みます。オフにするには、もう一度 をタッチします。
- ・ 訪問先の時計に設定しているときは、撮影時の画面に マークが表示されません。



時計用電池について

カメラの内蔵時計は、カメラに入れるバッテリーとは別の時計用電池で動いています。カメラにバッテリーを入れるかACアダプターを接続すると、時計用電池が約10時間で充電され、数日間、設定した日時を記憶できます。

(自宅) の設定について

- ・ 自宅のタイムゾーンに戻すには、手順2で [ 自宅] をタッチしてください。
- ・ 自宅のタイムゾーンを変更するには、手順2で [ 自宅] をタッチして、 [ 訪問先] と同様の手順でタイムゾーンを変更してください。

夏時間の設定について

夏時間 (サマータイム) が始まったときや終わったときは、手順4の地域設定画面で、夏時間のオンとオフを切り換えてください。

日付を画像に写し込むには

日時を設定した後に、セットアップメニューの [デート写し込み] (□□152) で設定します。[デート写し込み] を設定して撮影すると、撮影日時を画像に写し込んで記録できます。

セットアップメニュー

タイムゾーンについて

時差とタイムゾーンの関係は以下の表をご覧ください。

この表にない時差は、正しい時刻を【日時設定】で合わせてください。

時差 +/-	タイムゾーン	時差 +/-	タイムゾーン
-20	Midway, Samoa (ミッドウェー、サモア)	-8	Madrid, Paris, Berlin (マドリード、パリ、ベルリン)
-19	Hawaii, Tahiti (ハワイ、タヒチ)	-7	Athens, Helsinki, Ankara (アテネ、ヘルシンキ、アンカラ)
-18	Alaska, Anchorage (アラスカ、アンカレッジ)	-6	Moscow, Nairobi, Riyadh, Kuwait, Manama (モスクワ、ナイロビ、リヤド、クウェート、マナマ)
-17	PST (PDT): Los Angeles, Seattle, Vancouver (ロサンゼルス、シアトル、バンクーバー)	-5	Abu Dhabi, Dubai (アブダビ、ドバイ)
-16	MST (MDT): Denver, Phoenix (デンバー、フェニックス)	-4	Islamabad, Karachi (イスラマバード、カラチ)
-15	CST (CDT): Chicago, Houston, Mexico City (シカゴ、ヒューストン、メキシコシティ)	-3.5	New Delhi (ニューデリー)
-14	EST (EDT): New York, Toronto, Lima (ニューヨーク、トロント、リマ)	-3	Colombo, Dhaka (コロンボ、ダッカ)
-13.5	Caracas (カラカス)	-2	Bangkok, Jakarta (バンコク、ジャカルタ)
-13	Manaus (マナウス)	-1	Beijing, Hong Kong, Singapore (北京、香港、シンガポール)
-12	Buenos Aires, Sao Paulo (ブエノスアイレス、サンパウロ)	±0	Tokyo, Seoul (東京、ソウル)
-11	Fernando de Noronha (フェルナンド・デ・ノローニャ)	+1	Sydney, Guam (シドニー、グアム)
-10	Azores (アゾレス)	+2	New Caledonia (ニューカレドニア)
-9	London, Casablanca (ロンドン、カサブランカ)	+3	Auckland, Fiji (オークランド、フィジー)

□ モニター設定

下のタブをタッチする (□146) → ♪ (セットアップメニュー) をタッチする → □ モニター設定

以下の項目を設定します。

再生時の表示設定

再生時の画面に表示される情報について設定します。

モニターの表示内容については→□10

・ [情報 ON] :



・ [情報 AUTO] (初期設定) : [情報 ON] と同じ情報を表示した後、操作しない状態が数秒経過すると、情報表示が OFF になります。操作すると、再び情報を表示します。

撮影後の画像表示

- ・ [ON] (初期設定) : 撮影直後に、撮影した画像を表示してから撮影画面に戻ります。
- ・ [OFF] : 撮影直後に、撮影した画像を表示しません。

画面の明るさ

画面の明るさを5段階で調節できます。初期設定は [3] です。

✎ モニターの自動ブーストについて

晴天の屋外などの明るい場所では、モニターを見やすくするため、自動的に画面が明るくなります ([画面の明るさ] が [4] 以下の場合)。

DATE デート写し込み (日付の写し込み)

下のタブをタッチする (□146) → Y (セットアップメニュー) をタッチする →
DATE デート写し込み

撮影時に日時を画像に写し込んで記録できます。日付の印字 (□105) に対応していないプリンターでも日付入りの画像をプリントできます。



DATE 年・月・日

画像に日付を写し込みます。

DATE 年・月・日・時刻

画像に日付と時刻を写し込みます。

OFF (初期設定)

日付、時刻のどちらも写し込みません。

デート写し込みの設定は、撮影時の画面で確認できます (□8)。[OFF] のときは何も表示されません。

✔ デート写し込みについてのご注意

- 一度写し込まれた日時を画像から消したり、撮影した後で日時を写し込むことはできません。
- 以下の場合は日付を写し込みません。
 - シーンモードの [スポーツ]、[ミュージアム] または [パノラマアシスト] にしたとき
 - ベストフェイスモードの [目つぶり軽減] (□75) が [ON] のとき
 - 連写の設定 (□58) が [連写] または [BSS] のとき
 - 動画のとき
- [画像モード] (□38) が [640×480] の画像にデート写し込みを行うと、写し込んだ日付が読みづらいことがあります。画像モードは [1024×768] 以上に設定してください。
- 年月日の並びは、[日時設定] (□20、148) での設定と同じになります。

✍ 「デート写し込み」と「プリント指定」について

日付や撮影情報の印刷が可能なDPOF対応のプリンターでプリントするときは、[デート写し込み] で日時を写し込んでいない画像でも、[プリント指定] (□102) で撮影日時や撮影情報をプリントするように設定できます。

📷 手ブレ補正

下のタブをタッチする (📷146) → 📷 (セットアップメニュー) をタッチする → 📷 手ブレ補正

撮影するときの手ブレ補正を設定します。

望遠側での撮影やスローシャッターでの撮影時に起こりがちな手ブレを補正します。静止画撮影だけでなく、動画撮影時の手ブレも補正します。

三脚などでカメラを固定して撮影するときには、手ブレ補正を [OFF] にしてください。

ON (ハイブリッド)

レンズシフト方式で手ブレを光学的に補正し、さらに静止画撮影時に以下の条件になると、画像処理による電子式手ブレ補正を加えて記録します。

- フラッシュを発光しないとき
- シャッタースピードが 1/60 秒より低速のとき
- [セルフタイマー] が OFF のとき
- [連写] の設定が [単写] のとき
- ISO 感度が 200 以下のとき

ON (初期設定)

レンズシフト方式で手ブレを補正します。

OFF

手ブレ補正をしません。

手ブレ補正の設定は、撮影時の画面で確認できます (📷8、25)。[OFF] のときは、何も表示されません。

✔ 手ブレ補正についてのご注意

- カメラの電源を ON にした直後、または再生モードから撮影モードに切り換えた直後は、モニターの画像が安定してから撮影してください。
- 手ブレ補正の原理上、撮影直後にモニターの画像がずれて見えることがあります。
- 手ブレ補正機能を設定しても、撮影状況によっては手ブレを完全に補正できないことがあります。
- ブレが極端に小さいときや大きいときは、[ON (ハイブリッド)] に設定しても電子式手ブレ補正で画像補正できないことがあります。
- シャッタースピードが速いとき、または極端に遅いときは、[ON (ハイブリッド)] に設定しても電子式手ブレ補正は作動しません。
- [ON (ハイブリッド)] で電子式手ブレ補正が作動するときは、撮影すると自動的にシャッターを2回きって画像補正をするため、通常よりも画像の記録に時間がかかります。[シャッター音] (📷155) が鳴るのは1回目のみです。記録する画像は1コマです。

AF補助光

下のタブをタッチする (□146) → Y (セットアップメニュー) をタッチする → AF補助光

暗い場所などでオートフォーカスによるピント合わせを補助するAF補助光の点灯/非点灯を設定します。

AUTO (初期設定)

暗い場所などで自動的にAF補助光が点灯します。AF補助光が届く距離は、広角側で約4.0m、望遠側で約3.0mです。ただし、[AUTO] に設定していても、AFエリアの位置やシーンモードによっては点灯しない場合があります。

OFF

AF補助光は点灯しません。暗い場所などでピントが合いにくくなる場合があります。

電子ズーム

下のタブをタッチする (□146) → Y (セットアップメニュー) をタッチする → 電子ズーム

電子ズームの動作を設定します。

ON (初期設定)

光学ズームが最も望遠側にある状態で \square をタッチすると、電子ズーム(□27)が作動します。

OFF

電子ズームは作動しません(動画撮影時を除く)。

電子ズームについてのご注意

- 電子ズーム作動中はAFエリアが中央に固定されます。
- 以下の場合、電子ズームは使えません。
 - シーンモードが[ポートレート]または[夜景ポートレート]のとき
 - ベストフェイスモードのとき
 - タッチ撮影が[ターゲット追尾]のとき
 - [マルチ連写](□58)のとき

操作音

下のタブをタッチする (□□146) → ㊄ (セットアップメニュー) をタッチする →
 操作音

操作音について設定します。

設定音

設定音（電子音1回：設定完了時など）、合焦音（電子音2回：ピントが合ったとき）、警告音（電子音3回：禁止動作を行ったときなど）およびオープニング音の [ON]（初期設定） / [OFF] を設定します。

シャッター音

シャッターをきったときのシャッター音の [ON]（初期設定） / [OFF] を設定します。

ただし、連写、BSSなどで撮影するときや、動画撮影時は、[ON] に設定しても、シャッター音は鳴りません。

オートパワーオフ

下のタブをタッチする (□□146) → ㊄ (セットアップメニュー) をタッチする →
 オートパワーオフ

電源をONにしたまま、カメラを操作しない状態が続くと、節電のためにモニターが消灯して待機状態になります (□□19)。

このメニューでは、待機状態になるまでの時間を設定します。

[30 秒]、[1 分]（初期設定）、[5 分]、[30 分] から選べます。

シャッターボタンを押すと、待機状態を解除できます。

オートパワーオフの設定について

以下の場合、待機状態に入るまでの時間は固定です。

- 設定画面、モードメニュー、セットアップメニュー表示中：3分
- スライドショー再生中：最大30分
- ACアダプター EH-62D接続中：30分（テレビに接続しているときは、オートパワーオフは作動しません。）

ACアダプター接続時のご注意

- 別売のACアダプター EH-62D (□□170) を接続したときは、無操作のまま [オートパワーオフ] で設定した時間が経過すると、スクリーンセーバーが作動してモニターの焼き付きを抑えます。無操作のまま30分経つと、モニターが消灯します。復帰させるときは、シャッターボタンを押します。
- [オートパワーオフ] を [30分] に設定すると、スクリーンセーバーは作動しません。
- スクリーンセーバーの内容は、スライドショー (□□98) で [] をタッチしたときの表示と同じです（BGMはつきません）。
- テレビまたはプリンターに接続しているときは、無操作状態が続いても、スクリーンセーバーは作動しません。モニターも消灯しません。

📷/📁 メモリー / カードの初期化（フォーマット）

下のタブをタッチする (📷146) → 📷 (セットアップメニュー) をタッチする → 📷 メモリーの初期化/📁 カードの初期化

内蔵メモリーまたはSDカードを初期化（フォーマット）します。

📷 内蔵メモリーの初期化

内蔵メモリーを初期化するときは、SDカードを取り出してください。セットアップメニューの項目に「メモリーの初期化」が表示されます。

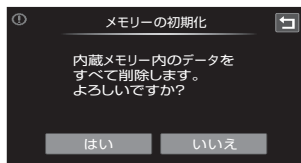

📁 SDカードの初期化

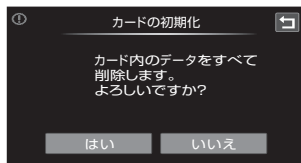

SDカードをカメラに入れると、SDカードを初期化できます。セットアップメニューの項目に「カードの初期化」が表示されます。



✔ 初期化についてのご注意



- ・内蔵メモリー/SDカードを初期化すると、内蔵メモリー/SDカード内のデータはすべて削除されます。必要なデータは初期化する前にパソコンなどに転送してください。
- ・内蔵メモリー/SDカードを初期化すると、お気に入りフォルダーのアイコン設定 (📷89) は初期設定（数字アイコン）に戻ります。
- ・初期化中は、電源をOFFにしたり、バッテリー/SDカードカバーを開けたりしないでください。
- ・他の機器で使ったSDカードをこのカメラで初めて使うときは、必ずこのカメラで初期化してからお使いください。

言語/Language

下のタブをタッチする (📖146) →  (セットアップメニュー) をタッチする → 
言語/Language

画面に表示する言語を、日本語（初期設定）または英語に設定します。

■ TV出力設定

下のタブをタッチする (□146) →  (セットアップメニュー) をタッチする →  TV出力設定

テレビとの接続に必要な設定を行います。

ビデオ出力

ビデオの出力方式を [NTSC] と [PAL] から選べます。[NTSC] と [PAL] はいずれも、アナログカラーテレビ放送の規格です。日本ではNTSC方式が、欧州ではPAL方式が主流です。

HDMI

HDMI出力時の画像の解像度を [オート] (初期設定)、[480p]、[720p]、または [1080i] から選べます。[オート] にすると、接続するハイビジョンテレビに対応した解像度を [480p]、[720p]、または [1080i] から自動で選んで出力します。

HDMI 機器制御

HDMI-CEC規格対応のテレビにHDMIケーブルで接続したときに、テレビからの信号を受信するかどうかを設定します。

[ON] (初期設定) にすると、カメラのタッチパネルのかわりにテレビのリモコンを使って再生中の操作ができます。画像の選択や動画の再生/停止、1コマ表示と4コマのサムネイル表示の切り換えができます。

- お使いのテレビが HDMI-CEC 規格に対応しているかどうかは、テレビの説明書などでご確認ください。

HDMI、HDMI-CECとは

「HDMI」とは、High-Definition Multimedia Interfaceの略で、マルチメディアインターフェースのひとつです。「HDMI-CEC」とは、HDMI-Consumer Electronics Controlの略で、対応機器間での連携動作を可能にします。

📷 パソコン接続充電

下のタブをタッチする (📄146) → 📷 (セッアップメニュー) をタッチする → 📷 パソコン接続充電

カメラをパソコンにUSBケーブルで接続したときに、カメラ内のバッテリーを充電するかどうかを設定します (📄137)。

AUTO (初期設定)

カメラを起動済みのパソコンに接続したときに、パソコンからの電力供給状態に応じて、カメラ内のバッテリーを充電します。

OFF

カメラをパソコンに接続しても、カメラ内のバッテリーを充電しません。

📷 カメラとプリンターを接続してプリントするときのご注意

- ・カメラをPictBridge対応プリンターに接続しても、バッテリーの充電はできません。
- ・プリンターによっては、[パソコン接続充電] を [AUTO] にするとプリントできない場合があります。プリンターに接続して電源をONにしてもカメラにPictBridge画面が表示されないときは、カメラの電源をいったんOFFにしてUSBケーブルを外し、[パソコン接続充電] を [OFF] に設定してから、接続をやり直してください。

カメラに関する基本設定

🔍 目つぶり検出設定

下のタブをタッチする (📄146) → 📷 (セッアップメニュー) をタッチする → 🔍 目つぶり検出設定

以下の撮影モードで顔認識撮影 (📄49) したときに、目つぶりを検出するかどうかを設定します。

- ・📷 (らくらくオート撮影) モード (📄24) または📷 (オート撮影) モード (📄51)
- ・シーンモードの [ポートレート] (📄64) または [夜景ポートレート] (📄65)

ON

顔認識して撮影した直後に、被写体の人物が目を閉じて写っている可能性があるときカメラが検出したときは、モニターに [目つぶり確認] 画面を表示します。

目を閉じて写っている可能性のある人物の顔が黄色い枠で囲まれます。撮影した画像を見て、撮り直すかどうかを確認できます。

→ 「目つぶり確認画面の操作方法」 (📄160)

OFF (初期設定)

目つぶり検出をしません。

目つぶり確認画面の操作方法

「目つぶり確認」画面が表示されたときは、以下の操作ができます。

何も操作しないまま数秒経過すると、自動的に撮影画面に戻ります。



機能	アイコン	内容
目つぶり検出した顔を拡大表示する		をタッチします。 複数の人物の目つぶりを検出した場合、拡大表示中にまたはをタッチすると、拡大表示する顔が切り換わります。
1コマ表示に戻る		をタッチします。
撮影した画像を削除する		をタッチします。
撮影画面に戻る		モニターにタッチするか、 OK または X をタッチします。シャッターボタンを押しても撮影画面に戻ります。

目つぶり検出設定についてのご注意

連写の設定が「連写」、[BSS] または [マルチ連写] のときは、目つぶり検出をしません。

設定クリアー

下のタブをタッチする (□146) → Y (セットアップメニュー) をタッチする →
設定クリアー

[はい] を選ぶと、カメラの設定が初期設定にリセットされます。

撮影の基本機能

項目	初期設定
フラッシュモード (□33)	自動発光
セルフタイマー (□36)	OFF
画像モード (□38)	3968×2232
タッチ撮影 (□41、44、55)	タッチシャッター
露出補正 (□47)	0

オート撮影モード

項目	初期設定
マクロモード (□54)	OFF
ISO感度設定 (□57)	オート
連写 (□58)	単写
ホワイトバランス (□59)	オート

シーンモード

項目	初期設定
シーンエフェクト調整 (□63)	中央

ベストフェイスモード

項目	初期設定
美肌効果 (□74)	標準
目つぶり軽減 (□75)	OFF
笑顔自動シャッター (□75)	ON

セットアップメニュー

動画の設定

項目	初期設定
動画設定 (📖127)	📺 HD720p (1280×720)

再生モード

項目	初期設定
スライドショー (📖98) 効果	クラシック

セットアップメニュー

項目	初期設定
オープニング画面 (📖147)	なし
再生時の表示設定 (📖151)	情報AUTO
撮影後の画像表示 (📖151)	ON
画面の明るさ (📖151)	3
デート写し込み (📖152)	OFF
手ブレ補正 (📖153)	ON
AF補助光 (📖154)	AUTO
電子ズーム (📖154)	ON
設定音 (📖155)	ON
シャッター音 (📖155)	ON
オートパワーオフ (📖155)	1分
HDMI (📖158)	オート
HDMI 機器制御 (📖158)	ON
パソコン接続充電 (📖159)	AUTO
目つぶり検出設定 (📖159)	OFF

その他

項目	初期設定
用紙設定 (☞141、142)	プリンターの設定

- **〔設定クリアー〕** を行うと、ファイル番号の連番 (☞172) もクリアーされます。クリアー後に撮影した画像には、内蔵メモリー /SDカード内の最大ファイル番号の次の番号から連番が付けられます。ファイル番号の連番を「0001」に戻したいときは、内蔵メモリー /SDカード内の画像をすべて削除 (☞31) してから、**〔設定クリアー〕** を行ってください。
- 以下の項目は、**〔設定クリアー〕** を行っても初期設定には戻りません。
 撮影の設定：
〔ホワイトバランス〕のプリセットマニュアルデータ (☞60)
 セットアップメニュー：
〔日時設定〕 (☞148)、**〔言語/Language〕** (☞157)、**〔TV出力設定〕** (☞158)

☑ 画像コピー（内蔵メモリーとSDカード間のコピー）

下のタブをタッチする (☐146) → Y (セットアップメニュー) をタッチする → ☑ 画像コピー

内蔵メモリーの画像をSDカードへ、またはSDカードの画像を内蔵メモリーへコピーできます。

1 コピーする方向をタッチする

- **☑→☐**：内蔵メモリーから SD カードへコピーします。
- **☐→☑**：SDカードから内蔵メモリーへコピーします。



2 コピーの方法をタッチする

- **[選択画像コピー]**：画像を選んでコピーします。→手順3へ
- **[全画像コピー]**：すべての画像をコピーします。確認画面が表示されたら、**[はい]** をタッチしてください。画像がコピーされます。**[いいえ]** をタッチすると、コピーせずにセットアップメニューに戻ります。

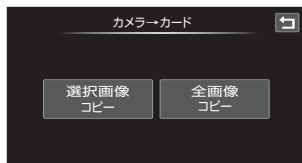

3 コピーしたい画像をタッチする

- 選択した画像にはチェックマークが表示されます。もう一度タッチすると、チェックマークが外れます。
- **🔍** をタッチすると1コマ表示に、**🔍** をタッチすると9コマ表示に切り換わります。



4 **OK** をタッチする

- 確認画面が表示されたら、**[はい]** をタッチしてください。画像がコピーされます。**[いいえ]** をタッチすると、コピーせずにセットアップメニューに戻ります。



✔ 画像コピーについてのご注意

- コピーできるファイルの形式は、JPEG、MOV、WAVです。これ以外の形式のファイルはコピーできません。
- 画像コピーでは、画像に付けた「音声メモ」(☐107)も画像と同時にコピーします。
- 他社製のカメラで撮影した画像やパソコンで加工した画像のコピーは動作を保証していません。
- [プリント指定] (☐102) した画像をコピーしても、プリント指定の設定内容はコピーされません。ランク設定した画像 (☐97) や [プロテクト設定] (☐100) した画像をコピーすると、これらの設定内容はコピー先の画像にも反映されます。
- 内蔵メモリーまたは SD カードからコピーした画像や動画は、オート分類再生モード (☐91) では表示できません。
- お気に入り登録 (☐84) した画像をコピーしても、お気に入り登録の登録内容はコピーされません。

🔗 【撮影画像がありません】のメッセージについて

SDカードに画像が記録されていないときに再生モードに切り換えると、[撮影画像がありません] と表示されますが、以下の操作をすると、内蔵メモリーの画像をSDカードにコピーできます。

1. 下のタブをタッチして設定アイコンを表示し、👆をタッチする
2. 表示されるセットアップメニューで [画像コピー] をタッチする

🔗 関連ページ

記録データのファイル名とフォルダー名 → ☐172

Ver. バージョン情報

下のタブをタッチする (☐146) → 👆 (セットアップメニュー) をタッチする → Ver. バージョン情報

カメラのファームウェアのバージョン情報を表示します。

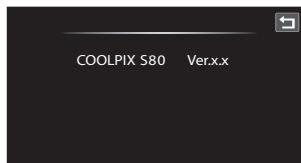

カメラのお手入れ方法

クリーニングについて

レンズ

レンズのガラス部分をクリーニングするときは、手で直接触らないように注意してください。ゴミやホコリはブロアーで吹き払ってください。ブロアーで落ちない指紋や油脂などの汚れは、乾いた柔らかい布などでガラス部分の中央から外側にゆっくりと円を描くように拭き取ってください。汚れが取れないときは、乾いた柔らかい布に市販のレンズクリーナーを少量湿らせて、軽く拭いてください。硬いもので拭くと傷が付くことがありますのでご注意ください。

モニター

ゴミやホコリはブロアーで吹き払ってください。指紋や油脂などの汚れは、乾いた柔らかい布やセーム革などで軽く拭き取ってください。強く拭くと破損や故障の原因となることがありますのでご注意ください。

カメラボディ

ゴミやホコリをブロアーで吹き払い、乾いた柔らかい布などで軽く拭いてください。海辺などでカメラを使った後は、真水で湿らせてよく絞った柔らかい布で砂や塩分を軽く拭き取った後、よく乾かしてください。

ご注意：カメラ内部にゴミ、ホコリや砂などが入りこむと故障の原因となります。この場合、当社の保証の対象外となりますのでご注意ください。

アルコール、シンナーなど揮発性の薬品はお使いにならないでください。

保管について

長期間カメラをお使いにならないときは、バッテリーを取り出してください。バッテリーを取り出す前に、電源がOFFになっていることをご確認ください。以下の場所にカメラを保管しないようにご注意ください。

- ・ 換気の悪い場所や湿度の高い場所
- ・ テレビやラジオなど強い電磁波を出す装置の近辺
- ・ 温度が50℃以上、または-10℃以下の場所
- ・ 湿度が60%を超える場所

取り扱い上のご注意

カメラについて

● 強いショックを与えないでください

カメラを落としたり、ぶつけたりしないように注意してください。故障の原因になります。また、レンズに触れたり、無理な力を加えたりしないでください。

● 水に濡らさないでください

カメラは水に濡らさないように注意してください。カメラ内部に水滴が入ったりすると部品がサビついてしまい、修理費用が高額になるだけでなく、修理不能になることがあります。

● 急激な温度変化を与えないでください

極端に温度差のある場所（寒いところから急激に暖かいところや、その逆になるところ）にカメラを持ち込むと、カメラ内外に水滴が生じ、故障の原因となります。カメラをバックやビニール袋などに入れて、周囲の温度になじませてから使用してください。

● 強い電波や磁気を発生する場所で撮影しないでください

強い電波や磁気を発生するテレビ塔などの周囲および強い静電気の周囲では、記録データが消滅したり、カメラが正常に機能しないことがあります。

● 長時間、太陽に向けて撮影または放置しないでください

太陽などの高輝度被写体に向けて長時間直接撮影したり、放置したりしないでください。過度の光照射は撮像素子の褪色・焼き付きを起こすおそれがあります。また、その際撮影された画像には、真っ白くにじみが生ずることがあります。

● 保管する際には

カメラを長期間お使いにならないときは、必ずバッテリーを取り出してください。また、カビや故障を防ぎ、カメラを長期にわたってお使いいただけるように、月に一度を目安にバッテリーを入れ、カメラを操作することをおすすめします。

● バッテリーやACアダプターを取り外すときは必ず電源をOFFにしてください

電源がONの状態、バッテリーやACアダプターを取り外すと、故障の原因となります。特に撮影動作中、または記録データの削除中に前記の操作は行わないでください。

● モニターについて

- モニターの特性上、一部に常時点灯あるいは常時点灯しない画素が存在することがありますが、故障ではありません。あらかじめご了承ください。記録される画像には影響はありません。
- 有機 EL モニターの特性上、同じ表示を長時間続けたり、くり返したりするとモニターの焼き付きが発生し、部分的に明るさが落ちたり、色ムラが現れたりすることがあります。また、長期間使い続けると焼き付きが戻らなくなることがあります。モニターの焼き付きは、記録される画像には影響はありません。焼き付きを抑えるには、モニターの明るさを必要以上に上げたままにしたり、同じ表示を極端に長く続けたりしないことをおすすめします。
- 屋外では日差しの加減でモニターが見えにくいことがあります。
- モニター表面を強くこすったり、強く押ししたりしないでください。モニターの故障やトラブルの原因となります。ホコリやゴミなどが付着したときは、ブローブラシで吹き払ってください。汚れがひどいときは、柔らかい布やセーム革などで軽く拭き取ってください。万一、モニターが破損した場合は、ガラスの破片などでケガをするおそれがありますので充分ご注意ください。

取り扱い上のご注意

● スミアについて

明るい被写体にレンズを向けると、モニターに白色または色のついた光の帯が現れることがあります。この現象は、撮像素子に強い光が入ったときに発生し、「スミア」といいます。撮像素子の特性による現象で故障ではありません。また、スミアの影響でモニターに色ムラが現れることもあります。

マルチ連写と動画以外の撮影では、記録される画像にスミアの影響はありません。マルチ連写と動画の撮影では、太陽や太陽の照り返し、電灯などを画面内に入れずに撮影するようおすすめします。

バッテリーについて

● 使用上のご注意

- ・ 長時間お使いになったバッテリーは、発熱していることがあるのでご注意ください。
- ・ 周囲の温度が0～40℃の範囲を超える場所ではお使いにならないでください。バッテリーの性能劣化や故障の原因となります。
- ・ 万一、異常に熱くなる、煙が出る、こげ臭いなどの異常や不具合が起きたときは、すぐに使用を中止して、ご購入店または二コンサービス機関に修理を依頼してください。
- ・ カメラやバッテリーチャージャーから取り外したときは、必ず付属のバッテリーケースに入れてください。

● 充電について

撮影の前に、充電してください。付属のバッテリーは、ご購入時にはフル充電されておりませんので、ご注意ください。

- ・ 周囲の温度が5～35℃の室内で充電してください。
- ・ COOLPIX S80を本体充電ACアダプター EH-68Pまたはパソコンに接続して充電する場合、バッテリーの温度が45～60℃のときは、充電できる容量が少なくなることがあります。
- ・ バッテリーの温度が0℃以下、60℃以上のときは、充電をしません。
- ・ 充電が完了したバッテリーを、続けて再充電しないでください。バッテリー性能が劣化します。
- ・ 充電直後にバッテリーの温度が上がることがありますが、性能その他に異常はありません。
- ・ カメラの使用直後など、バッテリー内部の温度が高くなっているときは、バッテリーの温度が下がるのを待ってから充電してください。バッテリー内部の温度が高い状態では、充電ができなかったり、不完全な充電になるばかりでなく、バッテリーの性能が劣化する原因となります。

● 予備バッテリーを用意する

撮影の際は、予備バッテリーをご用意ください。特に、日本国外の地域によっては入手が困難な場合がありますので、ご注意ください。

● 低温時のバッテリーについて

バッテリーは一般的な特性として、低温時には性能が低下します。低温時にお使いになるときは、バッテリーおよびカメラを冷やさないようにしてください。

● 低温時には容量の十分なバッテリーを使い、予備のバッテリーを用意する

消耗したバッテリーを低温時に使うと、カメラが作動しないことがあります。低温時の撮影には十分に充電したバッテリーと予備のバッテリーを用意してください。予備のバッテリーは保温し、交互にあたためながらお使いください。低温のために一時的に性能が低下して使えなかったバッテリーでも、常温に戻ると使える場合があります。

● バッテリー接点について

バッテリーの接点が汚れると、接触不良でカメラが作動しなくなることがありますので、ご注意ください。汚れた接点は、乾いた布できれいに拭いてからお使いください。

● 残量について

残量のなくなったバッテリーをカメラに入れたまま、何度も電源スイッチのON/OFFを繰り返すと、バッテリーの寿命に影響をおよぼすおそれがあります。残量がなくなったバッテリーは、充電してからお使いください。

● 保管について

- ・ バッテリーをお使いにならないときは、必ずカメラやバッテリーチャージャーから取り出してください。カメラやバッテリーチャージャーに取り付けたままにしておくと、電源が切れていても微小電流が流れ続けることで過放電になり、使えなくなるおそれがあります。
- ・ バッテリーは、長期間使わないときでも必ず半年に1回は充電し、使い切った状態で保管してください。
- ・ バッテリーは付属のバッテリーケースに入れて、涼しい場所で保管してください。周囲の温度が15～25℃くらいの乾燥したところをおすすめします。暑いところや極端に寒いところは避けてください。

● 寿命について

十分に充電したにもかかわらず、バッテリーの使用期間が極端に短くなってきたときは、バッテリーの寿命です。新しいバッテリーをお買い求めください。

● リサイクルについて

充電を繰り返して劣化し、使えなくなったバッテリーは、廃棄しないでリサイクルにご協力ください。接点部にテープなどを貼り付けて絶縁してから、ニコンサービス機関やリサイクル協力店へお持ちください。



Li-ion 00

数字の有無と数値は、電池によって異なります。

別売アクセサリ

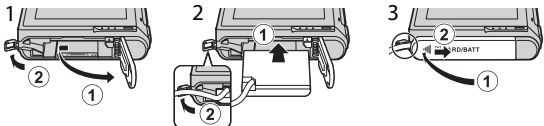
充電式バッテリー	Li-ionリチャージャブルバッテリー EN-EL10
本体充電 ACアダプター	本体充電ACアダプター EH-68P※ ¹
充電器	バッテリーチャージャー MH-63※ ²
ACアダプター	<p>ACアダプター EH-62D※²</p> <p><EH-62Dの取り付け方></p>  <p>バッテリー/SDカードカバーを閉める前に、ACアダプターのコードがACアダプターとバッテリー室の溝に正しく入っていることを必ず確認してください。コードが溝からはみ出していると、カバーを閉めたときにカバーを破損するおそれがあります。</p>
USBケーブル	USBケーブル UC-E6
AVケーブル	オーディオビデオケーブル EG-CP16

※1 日本国外では、必要に応じて市販の変換プラグアダプターを装着してお使いください。変換プラグアダプターは、あらかじめ旅行代理店などで確かめのうえ、お買い求めください。

※2 日本国内専用電源コード（AC 100 V 対応）付属。日本国外でお使いになるには、別売の電源コードが必要です。別売の電源コードについては、ニコンサービス機関にお問い合わせください。

また、オンラインショップ（ニコンダイレクト）<http://shop.nikon-image.com/>でもお求めいただけます。

推奨SDカード

下記のSDカードの動作を確認しています。

- 動画の撮影には、SDスピードクラスがClass 6以上のカードをおすすめします。転送速度が遅いカードでは、動画の撮影が途中で終了することがあります。

	SD メモリー カード	SDHC メモリー カード ※ ²	SDXC メモリー カード ※ ³
SanDisk	2 GB ※ ¹	4 GB、8 GB、16 GB、32 GB	64 GB
TOSHIBA	2 GB ※ ¹	4 GB、8 GB、16 GB、32 GB	64 GB
Panasonic	2 GB ※ ¹	4 GB、8 GB、12 GB、 16 GB、24 GB、32 GB	48 GB、64 GB
Lexar	2 GB ※ ¹	4 GB、8 GB、16 GB、32 GB	-

※1 カードリーダーなどをお使いの場合、お使いの機器が2 GBのSDカードに対応している必要があります。

※2 SDHC 規格に対応しています。カードリーダーなどをお使いの場合、お使いの機器がSDHC規格に対応している必要があります。



※3 SDXC規格に対応しています。カードリーダーなどをお使いの場合、お使いの機器がSDXC規格に対応している必要があります。



- 上記SDカードの機能、動作の詳細、動作保証などについては、カードメーカーにお問い合わせください。その他のメーカー製のSDカードは、動作の保証をいたしかねます。

記録データのファイル名とフォルダー名

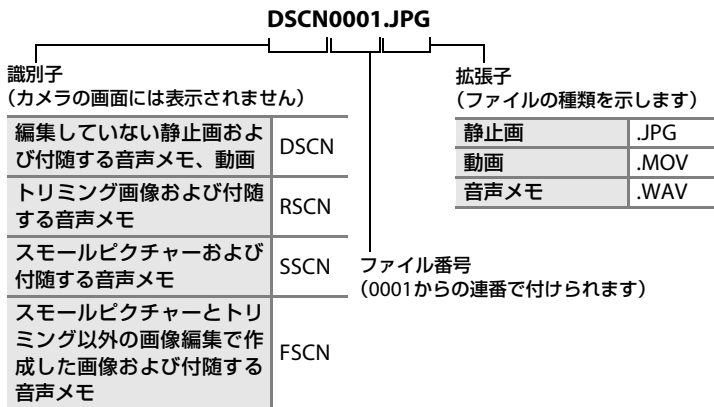

このカメラで撮影した静止画、動画、および音声メモには、以下のようなファイル名が付けられます。



- ファイルを保存するフォルダーは、「フォルダー番号 + NIKON」(例: 100 NIKON) という名前で、自動的に作られます。フォルダー内のファイル数が200に達すると、新しいフォルダーが作られます(例: 100NIKON → 101NIKON)。フォルダー内のファイル番号が9999に達したときも新しいフォルダーが作られ、ファイル番号は0001に戻ります。
- 音声メモのファイル名は、音声メモを録音した画像と同じ識別子とファイル番号になります。
- パノラマアシストモード(□□70)では、撮影のたびに「フォルダー番号 + P_XXX」 という名前のフォルダー(例: 101P_001)が作られ、ファイル番号0001から始まる一連の画像が保存されます。
- 内蔵メモリーとSDカードの間でコピーする場合(□□164)、ファイル名は以下のようになります。
 - 「選択画像コピー」: 使用中のフォルダー(または次回の撮影で使われるフォルダー)に、データがコピーされます。コピーされたデータのファイル名は、「内蔵メモリーおよびSDカード内の最大ファイル番号 + 1」から連番で付けられます。
 - 「全画像コピー」: データはフォルダーごとにコピーされます。フォルダー名は「コピー先の最大フォルダー番号 + 1」から連番で付けられます。ファイル名は変わりません。
- フォルダー番号が999のときにファイル数が200個またはファイル番号が9999に達すると、それ以上撮影できません。SDカードを交換するか、内蔵メモリー/SDカードを初期化(□□156)してください。

警告メッセージ

画面に表示される警告メッセージの意味は、以下のとおりです。

表示	意味	対処法	📖
 (点滅)	カメラの時計が設定されていません。	日付と時刻を設定してください。	148
	バッテリーの残量が少なくなりました。	バッテリーの充電や交換の準備をしてください。	14
 電池残量が ありません	バッテリーの残量がありません。	バッテリーを充電または交換してください。	14
 電池が高温です	バッテリーの温度が高温になっています。	電源をOFFにして、バッテリーの温度が下がるまでしばらく放置してからご使用ください。このメッセージが出ると電源ランプが高速点滅を開始し、5秒後にモニターが消灯します。	19
 カメラが高温です。 電源をOFFします	カメラの内部またはSDカードが高温になっています。自動的にカメラの電源がOFFになります。	カメラの内部またはSDカードの温度が下がるまでしばらく放置してから電源を入れ直してください。	—
 (赤色点滅)	ピントを合わせることができません。	<ul style="list-style-type: none"> ピントを合わせ直してください。 等距離にある別の被写体でピントを合わせの方法をお試しください。 	28、29 46
 記録中 しばらくお待ちください	画像の記録中です。	記録が終了して警告表示が消灯するまでお待ちください。画像の記録中は、バッテリー/SDカードカバーを開けないでください。	—
 カードがロック されています	SDカードの書き込み禁止スイッチが「Lock」されています。	「Lock」を解除してください。	23
 このカードは 使えません	SDカードへのアクセス異常です。	<ul style="list-style-type: none"> 動作確認済みのカードを使ってください。 カードの端子部分が汚れていないか確認してください。 カードが正しく挿入されているか確認してください。 	171
 カードに異常が あります		22	

警告メッセージ

表示	意味	対処法	
① このカードは初期化されていません。初期化しますか？はい いいえ	SDカードが、COOLPIX S80用に初期化されていません。	初期化するとカード内のデータはすべて削除されるため、カード内に必要なデータが残っているときは、 [いいえ] をタッチし、初期化する前にパソコンなどに保存してください。 [はい] をタッチすると、SDカードを初期化できます。	23
① メモリー残量がありません	データを記録する空き容量がありません。	<ul style="list-style-type: none"> • 画像モードを変更してください。 • 不要な画像を削除してください。 • SDカードを交換してください。 • SDカードをカメラから取り出し、内蔵メモリーを使ってください。 	38 31、88、93、95 22 22
① 画像を保存できません	画像記録中にエラーが発生しました。	内蔵メモリー /SDカードを初期化してください。	156
	これ以上記録できないファイル番号に達しました。	<ul style="list-style-type: none"> • SDカードを交換してください。 • 内蔵メモリー /SDカードを初期化してください。 	22 156
	オープニング画面に登録できない画像です。	<ul style="list-style-type: none"> • スモールピクチャーやトリミングで作成した画像サイズ 320 × 240 以下の画像は登録できません。 • COOLPIX S80 以外で撮影した画像は登録できません。 	122、123 —
	画像コピー先の容量不足です。	コピー先の不要な画像を削除してください。	31
① これ以上、お気に入り登録できません	お気に入りフォルダーの登録画像数が200コマを超えました。	<ul style="list-style-type: none"> • 画像のお気に入り登録を解除してください。 • 別のお気に入りフォルダーに登録してください。 	87 84
① 目つぶり検出した画像を記録しました	記録した画像に目を閉じた人がいるかもしれません。	画像を再生して確認してください。	75
① この画像は編集できません	編集できない画像を編集しようとしてしました。	画像編集が可能な条件を確認してください。	109
① 動画記録できません	SDカードに動画を記録するのに時間がかかっています。	画像記録処理の速いSDカードに交換してください。	125、171

表示	意味	対処法	📖
❗ 撮影画像がありません	撮影済みの画像がありません。	<ul style="list-style-type: none"> 内蔵メモリーに記録した画像を再生するときは、SD カードをカメラから取り出してください。 内蔵メモリーからSDカードに画像をコピーする場合は、セットアップメニューを表示すると、[画像コピー] が選べます。 	22 164
	選んだお気に入りフォルダーに画像が登録されていません。	<ul style="list-style-type: none"> 画像をお気に入りフォルダーに登録してください。 画像が登録されたお気に入りフォルダーを選んでください。 	84 86
	オート分類再生モードで選んだ項目に、分類された画像がありません。	画像が分類された項目を選んでください。	92
❗ このファイルは表示できません	COOLPIX S80以外で作成されたファイルです。	ファイルを作成または編集したパソコンなどで再生してください。	-
❶ このデータは再生できません			
❶ 表示できる画像がありません	スライドショーで再生できる画像がありません。	-	-
❗ このファイルは削除できません	画像にプロテクトがかかっています。	プロテクトを解除してください。	101
❗ 自宅と訪問先が同じタイムゾーンです	自宅と訪問先を同じタイムゾーンに設定しました。	-	148
❶ これ以上、このランクには登録できません	ランクを登録した画像数が999コマを超えました。	画像のランク設定を解除してください。	97
❶ このランクの画像はありません	選んだランクに、登録された画像がありません。	<ul style="list-style-type: none"> 画像にランクを設定してください。 画像が登録されたランクを選んでください。 	97 97

警告メッセージ

表示	意味	対処法	
レンズバリアー エラー ①	レンズの作動不良です。	電源を入れ直してください。エラー表示が続くときは、ニコンサービス機関までご連絡ください。	19、24
① ピントが合いませ ん レンズを初期化中 です	ピントが合いませ ん。	自動復帰するまでお待ちください。	—
① 通信エラー	プリンターとの通 信中に、USBケー ブルが外れました。	カメラの電源をOFFにして、USBケーブルの接続をやり直してください。	139
システムエラー ①	カメラの内部回路 にエラーが発生し ました。	電源をOFFにしてバッテリーを入れ直し、もう一度電源をONにしてください。エラー表示が続くときは、ニコンサービス機関までご連絡ください。	14、24
① プリンターエラー ： プリンターを確認 してください	プリンターに異常 があります。	プリンターを確認し、エラーの原因を取り除いた後、[継続]をタッチして、プリントを再開してください。*	—
① プリンターエラー ： 用紙を確認して ください	指定したサイズの 用紙がセットされ ていません。	指定したサイズの用紙をセットした後、[継続]をタッチして、プリントを再開してください。*	—
① プリンターエラー ： 紙詰まりです	用紙が詰まりまし た。	詰まった用紙を取り除いた後、[継続]をタッチして、プリントを再開してください。*	—
① プリンターエラー ： 用紙がありません	用紙がセットされ ていません。	指定したサイズの用紙をセットした後、[継続]をタッチして、プリントを再開してください。*	—
① プリンターエラー ： インクを確認し てください	インクに異常があ ります。	インクを確認した後、[継続]をタッチして、プリントを再開してください。*	—
① プリンターエラー ： インクがありません	インクがなくなり ました。	インクを交換した後、[継続]をタッチして、プリントを再開してください。*	—
① プリンターエラー ： ファイルが異常 です	プリントする画像 ファイルに異常が あります。	[キャンセル]をタッチして、プリントを中止してください。	—

* プリンターの説明書もあわせてご覧ください。

故障かな？と思ったら

カメラの動作がおかしいとお感じになったときは、ご購入店やニコンサービス機関にお問い合わせいただく前に、以下の項目をご確認ください。

表示・設定・電源関連

こんなときは	考えられる原因や対処法	📖
モニターに何も映らない	<ul style="list-style-type: none"> 電源が入っていません。 バッテリー残量がありません。 節電機能により待機状態になっています。シャッターボタンを半押ししてください。 カメラとパソコンが USB ケーブルで接続されています。 カメラとテレビがオーディオビデオケーブルまたは HDMI ケーブルで接続されています。 本体充電 AC アダプターでコンセントに接続しているときは、電源は ON にできません。 	24 24 19、155 133 129 16
モニターがよく見えない/暗くなる	<ul style="list-style-type: none"> モニターの明るさを調整してください。 カメラの内部が高温になると、発熱を抑えるため、自動的にモニターが暗くなります。温度が下がると明るさも戻ります。 モニターの明るさが自動ブーストしているときに、電源ランプが指などで隠れると、モニターが暗くなることがあります。 モニターが汚れています。 	151 — — 166
カメラの電源が突然切れる	<ul style="list-style-type: none"> バッテリー残量がありません。 カメラの電源を ON にしたまま、本体充電 AC アダプターを接続すると電源が OFF になります。 パソコンまたはプリンターとの接続中に USB ケーブルが外れました。USB ケーブルの接続をやり直してください。 カメラの内部または SD カードが高温になっています。温度が下がるまでしばらく放置してから電源を入れ直してください。 低温下ではカメラやバッテリーが正常に動作しないことがあります。 	24 16 133、139 173 168
撮影日時が正しく表示されない	<ul style="list-style-type: none"> 日時を設定していない場合は(撮影時に日時未設定マークが点滅している)、静止画の撮影日時が「0000/00/00 00:00」、動画の撮影日時が「2010/01/01 00:00」と記録されます。セットアップメニュー「日時設定」で日時を正しく設定してください。 内蔵時計は腕時計などの一般的な時計ほど精度は高くないので、定期的に日時設定を行うことをおすすめします。 	20 148



故障かな?と思ったら

こんなときは	考えられる原因や対処法	📖
撮影情報や画像情報が表示されない	セットアップメニュー [モニター設定] の [再生時の表示設定] が [情報AUTO] になっています。	151
[デート写し込み] が選べない	<ul style="list-style-type: none"> • セットアップメニュー [日時設定] が設定されていません。 • [デート写し込み] が制限される他の機能が設定されています。 	20、148 76
[デート写し込み] を有効にしたのに、日付が写し込まれない	<ul style="list-style-type: none"> • [デート写し込み] が制限される他の機能が設定されています。 • 日付を写し込めない撮影モードになっています。 	76 152
設定内容が初期状態に戻ってしまった	時計用電池が切れたため、設定がリセットされました。	149
モニターが消灯し、電源ランプが緑色で高速点滅する	バッテリーの温度が高温になっています。電源をOFFにして、バッテリーの温度が下がるまでしばらく放置してからご使用ください。	19
カメラをパソコンに接続しても、カメラ内のバッテリーを充電できない	<ul style="list-style-type: none"> • カメラの電源をOFFにすると、バッテリーの充電も中止されます。 • 充電中にパソコンが休止状態(スリープ状態)になると、充電が中止され、カメラの電源がOFFになることがあります。 • パソコンの仕様、設定または状態によっては、カメラ内のバッテリーを充電できないことがあります。 	137 137 137





●デジタルカメラの特性について

きわめてまれに、モニターに異常な表示が点灯したまま、カメラが作動しなくなることがあります。原因として、外部から強力な静電気が電子回路に侵入したことが考えられます。このような場合は、電源をOFFにしてバッテリーを入れ直し、もう一度電源をONにしてみてください。これによってカメラが作動しなくなったときのデータは失われるおそれがありますが、すでに内蔵メモリまたはSDカードに記録されているデータは失われません。この操作を行ってもカメラに不具合が続くときは、ニコンサービス機関にお問い合わせください。

撮影関連

こんなときは	考えられる原因や対処法	📖
撮影できない	<ul style="list-style-type: none"> 再生モードになっているとき、設定項目やセットアップメニューが表示されているときは、シャッターボタンを押してください。 バッテリー残量がありません。 フラッシュ表示が点滅しているときは、フラッシュの充電中です。 	30
		24
		34
撮影モードにできない	HDMIケーブル、オーディオビデオケーブル、またはUSBケーブルを外してください。	129
ピントが合わない	<ul style="list-style-type: none"> オートフォーカスが苦手な被写体を撮影しています。 セットアップメニュー [AF 補助光] を [AUTO] にしてください。 電源を入れ直してください。 	29
		154
		24
画像がぶれる	<ul style="list-style-type: none"> フラッシュを使ってください。 ISO感度を上げて撮影してください。 手ブレ補正機能を使ってください。 BSS (ベストショットセレクター) を使ってください。 三脚などでカメラを安定させてください (セルフタイマーを併用すると、より効果的です)。 	33
		57
		153
		58
		36
フラッシュ撮影時に、画像に白い点が写り込む	フラッシュの光が空気中のほこりなどに反射して写り込んでいます。フラッシュモードを  (発光禁止) にしてください。	33
モニターに光の帯や色ムラが発生する	明るい被写体にレンズを向けるとスミアが発生することがあります。マルチ連写と動画の撮影では、太陽や太陽の照り返し、電灯などを画面内に入れずに撮影するようおすすめします。	168
フラッシュが発光しない	<ul style="list-style-type: none"> フラッシュモードが  (発光禁止) になっています。 フラッシュが発光しないシーンモードになっています。 ベストフェイスモードで [目つぶり軽減] が [ON] になっています。 撮影モードが動画になっています。 フラッシュが制限される他の機能が設定されています。 	33
		62
		75
		124
		76
電子ズームが使えない	<ul style="list-style-type: none"> セットアップメニュー [電子ズーム] が [OFF] になっています。 以下の場合は電子ズームが使えません。 <ul style="list-style-type: none"> - シーンモードが [ポートレート]、[夜景ポートレート] のとき - タッチ撮影が [ターゲット追尾] のとき - ベストフェイスモードのとき - [連写] の設定が [マルチ連写] のとき 	154
		64、65
		55
		72
		58

故障かな?と思ったら

こんなときは	考えられる原因や対処法	📖
[画像モード] が選べない	[画像モード] が制限される他の機能が設定されています。	76
シャッター音が鳴らない	<ul style="list-style-type: none"> セットアップメニュー [操作音] の [シャッター音] が [OFF] になっています。[ON] にしていても、撮影モードや設定によってはシャッター音が鳴りません。 スピーカーをふさがないでください。 	155 5
AF補助光が発光しない	セットアップメニュー [AF補助光] が [OFF] になっています。[AUTO] に設定していても、AFエリアの位置やシーンモードによっては点灯しない場合があります。	64~69、 154
画像が鮮明でない	レンズが汚れています。	166
画像の色合いが不自然になる	適切なホワイトバランスが選ばれていません。	59
画像がざらつく	被写体が暗いため、シャッタースピードが遅くなっているか、ISO感度が高くなっています。 <ul style="list-style-type: none"> フラッシュを使ってください。 低いISO感度にしてください。 	33 57
画像が暗すぎる	<ul style="list-style-type: none"> フラッシュモードが  (発光禁止) になっています。 フラッシュが指などでさえぎられています。 被写体にフラッシュの光が届いていません。 露出を補正してください。 ISO感度を上げてください。 逆光で撮影しています。シーンモードの [逆光] にするか、フラッシュモードを  (強制発光) にしてください。 	33 26 33 47 57 33、69
画像が明るすぎる	露出を補正してください。	47
赤目以外の部分が補正された	 (赤目軽減自動発光) や、シーンモードの [夜景ポートレート] の赤目軽減スローシンクロ強制発光でフラッシュ撮影すると、ごくまれに赤目以外の部分が補正されることがあります。[夜景ポートレート] 以外の撮影モードで、フラッシュモードを  (赤目軽減自動発光) 以外にして撮影してください。	33、65
美肌の効果が得られない	<ul style="list-style-type: none"> 撮影条件によっては、美肌効果が適切に得られないことがあります。 4人以上の顔を撮影した画像は、画像編集 [メイクアップ効果] の  (美肌) をお試しください。 	73 120

こんなときは	考えられる原因や対処法	📖
画像の記録に時間がかかる	<p>以下の場合、画像の記録に時間がかかることがあります。</p> <ul style="list-style-type: none"> ・ ノイズ低減機能が作動したとき ・ フラッシュを  (赤目軽減自動発光) にして撮影したとき ・ 美肌機能で撮影したとき 	34 35 64、65、74

再生関連

こんなときは	考えられる原因や対処法	📖
再生できない	<ul style="list-style-type: none"> ・ パソコンか他社製のカメラによって画像が上書きされたか、ファイル名やフォルダー名が変更されました。 ・ COOLPIX S80 以外で撮影した動画は再生できません。 	— 128
画像の拡大表示ができない	動画やスモールピクチャー、320×240以下にトリミングされた画像は拡大表示できません。	—
音声メモの録音や再生ができない	<ul style="list-style-type: none"> ・ 動画には音声メモを付けられません。 ・ このカメラ以外で撮影した画像には、このカメラで音声メモを付けられません。また、このカメラ以外で画像に音声メモを付けると、このカメラで再生できません。 	128 108
画像編集ができない	<ul style="list-style-type: none"> ・ 動画は編集できません。 ・ 画像編集が可能な条件を確認してください。 ・ このカメラ以外で撮影した画像は編集できません。 ・ 他のデジタルカメラでは、編集した画像の正常な表示やパソコンへの転送ができないことがあります。 	128 109 109 109
画像がテレビに映らない	<ul style="list-style-type: none"> ・ セットアップメニュー [TV 出力設定] の [ビデオ出力] や [HDMI] が正しく設定されていません。 ・ HDMI ケーブルとオーディオビデオケーブル、または HDMI ケーブルと USB ケーブルの両方が接続されています。 ・ 画像が記録されていない SD カードが入っています。SD カードを交換してください。内蔵メモリーの画像を再生するときは SD カードを取り出してください。 	158 129 22
お気に入りフォルダーのアイコン設定が初期設定に戻っていたり、お気に入り登録した画像がお気に入り再生で表示できない	SD カード内のデータがパソコンで書き換えられると、再生できないことがあります。	—

故障かな?と思ったら

こんなときは	考えられる原因や対処法	📖
撮影した画像がオート分類再生モードで再生できない	<ul style="list-style-type: none"> 表示したい画像が、参照している項目とは別の項目に分類されています。 COOLPIX S80 以外で撮影した画像または [画像コピー] でコピーした画像は、オート分類再生モードで表示できません。 内蔵メモリー/SDカード内の画像がパソコンで書き換えられると、表示できないことがあります。 1 つの分類項目で表示できるのは、999 コマまでです。すでに 999 コマ登録されている場合は、それ以降に撮影した画像は登録されません。 	92 164 — 92
カメラをパソコンに接続しても、Nikon Transfer 2 が自動起動しない	<ul style="list-style-type: none"> カメラの電源が OFF になっています。 バッテリー残量がありません。 USB ケーブルが正しく接続されていません。 対応 OS を確認してください。 パソコンにカメラが正しく認識されていません。 ViewNX 2 のヘルプをご覧ください。 	19 24、133、137 133、137 132 — —
カメラをプリンターに接続しても、PictBridge 起動画面が表示されない	PictBridge 対応プリンターの種類によっては、[パソコン接続充電] を [AUTO] に設定していると、PictBridge 起動画面が表示されず、プリントできない場合があります。 [パソコン接続充電] を [OFF] にしてプリンターに接続し直してください。	159
プリントする画像が表示されない	<ul style="list-style-type: none"> 画像が記録されていない SD カードが入っています。SD カードを交換してください。 内蔵メモリーの画像をプリントするときは SD カードを取り出してください。 	22
カメラ側で用紙設定ができない	PictBridge 対応プリンターでも、以下の場合はカメラで「用紙設定」ができません。プリンター側で用紙サイズを設定してください。 <ul style="list-style-type: none"> カメラ側で設定した用紙サイズにプリンターが対応していません。 自動的に用紙サイズを認識するプリンターを使っています。 	141、142
プリントした画像の端が削られてしまう	<ul style="list-style-type: none"> [画像モード] を [3968 × 2232] (初期設定) にして撮影した画像をプリントすると、画像の端が削られ、画像全体がプリントできないことがあります。縦横比 16 : 9 の画像にプリンターが対応しているかなど、詳しくは、お使いのプリンターの説明書またはプリントサービス店などでご確認ください。 [画像モード] を [3968 × 2232] 以外にして撮影してください。 	138 38

主な仕様

ニコン デジタルカメラCOOLPIX S80

型式	コンパクトデジタルカメラ
有効画素数	14.1メガピクセル
撮像素子	1/2.3型原色CCD、総画素数14.48メガピクセル
レンズ	光学5倍ズーム、NIKKORレンズ
焦点距離	6.3-31.5mm(35mm判換算35-175mm相当の撮影画角)
開放F値	f/3.6-4.8
レンズ構成	10群13枚
電子ズーム	最大4倍(35mm判換算で約700mm相当の撮影画角)
手ブレ補正	レンズシフト方式と電子式の併用(静止画) レンズシフト方式(動画)
オートフォーカス	コントラスト検出方式
撮影距離	・レンズ前約30cm~∞(広角側)、約50cm~∞(望遠側) ・マクロモード時は約7cm(ズームの広角側)~∞
AFエリア	顔認識オート、オート(9点)、中央、マニュアル(タッチパネルでAFエリアを選択可能)、ターゲット追尾
モニター	3.5型ワイド有機EL(タッチパネル)、反射防止コート付き、約82万ドット、輝度調節機能付き(5段階)
視野率(撮影時)	上下左右とも約97%(対実画面)
視野率(再生時)	上下左右とも約100%(対実画面)
記録方式	
記録媒体	・内蔵メモリー(約79MB) ・SD/SDHC/SDXCメモリーカード
画像ファイル	DCF、Exif 2.2、DPOF準拠
ファイル形式	静止画: JPEG 音声メモ: WAV 動画: MOV(映像: MPEG-4 AVC/H.264、音声: AACステレオ)
画像モード(記録画素数)	・14M(高画質)[4320×3240★] ・14M[4320×3240] ・8M[3264×2448] ・5M[2592×1944] ・3M[2048×1536] ・PC[1024×768] ・VGA[640×480] ・16:9[3968×2232]

主な仕様

ISO感度 (標準出力感度)	<ul style="list-style-type: none">• ISO 80、100、200、400、800、1600、3200、6400• オート (ISO 80 ~ 800)• 感度制限オート (ISO 80 ~ 200、80 ~ 400)
露出	
測光方式	マルチパターン測光 (256分割)、中央部重点測光 (電子ズームが2倍未満のとき)、スポット測光 (電子ズームが2倍以上のとき)
露出制御	プログラムオート、モーション検知機能付き、露出補正 (±2段の範囲で1/3段刻み) 可能
露出連動範囲 ( オート撮影モード時)	広角側: 0.7 ~ 16.9 EV 望遠側: 1.6 ~ 17.7 EV (ISO感度オート時の連動範囲を、ISO100のEV値にて換算)
シャッター	メカニカルシャッターとCCD電子シャッターの併用
シャッタースピード	1/1500 ~ 2秒、4秒 (シーンモードの [打ち上げ花火])
絞り	電磁駆動によるNDフィルター(-2.3 AV)選択方式
制御段数	2 (f/3.6、f/8.1 [広角側])
セルフタイマー	約 10秒、約 2秒
内蔵フラッシュ	
調光範囲 (ISO感度設定オート時)	約 0.5 ~ 4.0 m (広角側) 約 0.5 ~ 2.5 m (望遠側)
調光方式	モニター発光によるTTL自動調光
インターフェース	Hi-Speed USB
通信プロトコル	MTP、PTP
ビデオ出力	NTSC、PALから選択可能
HDMI	出力オート、480p、720p、1080iから選択可能
入出力端子	オーディオビデオ出力/デジタル端子 (USB)、HDMI ミニ端子 (HDMI出力)
言語	日本語、英語の2言語
電源	Li-ionリチャージャブルバッテリー EN-EL10 (リチウムイオン充電池: 付属) × 1個 ACアダプター EH-62D (別売)
充電時間	約3時間 (本体充電ACアダプター EH-68P使用時、残量のない状態からの充電時間)
撮影可能コマ数 (電池寿命) ※	約 150コマ (EN-EL10使用時)
動画撮影可能時間 (電池寿命)	約1時間5分 ([HD 720p (1280×720)]、EN-EL10使用時)

三脚ネジ穴	1/4 (ISO 1222)
寸法 (幅×高さ×奥行き)	約98.8×62.6×16.5 mm (突起部除く)
質量	約 133 g (バッテリー、SDメモリーカード含む)
動作環境	
使用温度	0～40℃
使用湿度	85%以下 (結露しないこと)

- ・仕様中のデータは、すべて常温 (25℃)、リチャージャブルバッテリー EN-EL10をフル充電で使用時のものです。

※ 電池寿命測定方法を定めたCIPA(カメラ映像機器工業会)規格によるものです。測定条件は、23(±2)℃、撮影ごとにズーム、2回に1回の割合でのフラッシュ撮影、画像モード[3968×2232]です。撮影間隔、メニュー表示時間、画像表示時間などにより、コマ数は変動することがあります。

Li-ion リチャージャブルバッテリー EN-EL10

形式	リチウムイオン充電電池
定格容量	DC 3.7 V、740 mAh
使用温度	0～40℃
寸法 (幅×高さ×奥行き)	約31.5×39.5×6 mm (突起部除く)
質量	約15 g (バッテリーケースを除く)

本体充電ACアダプター EH-68P

定格入力	AC 100～240 V、50/60 Hz、0.065-0.04 A
定格入力容量	6.5-9.6 VA
定格出力	DC 5.0 V、0.5 A
使用温度	0～40℃
寸法 (幅×高さ×奥行き)	約 55×22×65 mm
質量	約 60 g

使用説明書について

- ・使用説明書の誤りなどについての補償はご容赦ください。
- ・製品の外観、仕様、性能は予告なく変更することがありますので、ご了承ください。

このカメラの準拠規格

- Design rule for Camera File system (DCF) : 各社のデジタルカメラで記録された画像ファイルを相互に利用し合うための記録方式です。
- DPOF (Digital Print Order Format) : デジタルカメラで撮影した画像をプリントショップや家庭用プリンターで自動プリントするための記録フォーマットです。
- Exif (Exchangeable image file format) Version 2.2 : デジタルカメラとプリンターの連携を強化し、高品質なプリント出力を簡単に得ることを目指した規格です。
この規格に対応したプリンターをお使いになると、撮影時のカメラ情報を活かして最適なプリント出力を得ることができます。
詳しくはプリンターの説明書をご覧ください。
- PictBridge : デジタルカメラとプリンターのメーカー各社が相互接続を保証するもので、デジタルカメラの画像をパソコンを介さずプリンターで直接プリントするための標準規格です。

索引

マーク・英数

らくらくオート撮影 24、49
 オート撮影モード 51
 シーンモード 61
 ベストフェイスモード 72
 動画 124
 再生モード 30
 お気に入り再生モード 84
 オート分類再生モード 91
 撮影日一覧モード 94
 セットアップメニュー 145
 望遠ズーム 27
 広角ズーム 27
 終了アイコン 12
 戻るアイコン 12
AE/AF-L 71
1 コマ表示 30、78
AC アダプター 170
AF エリア 8、28、49
AF 表示 28
AF 補助光 4、29、154
AV ケーブル 129
BSS 58
DPOF 186
DPOF プリント 144
DSCN 172
D- ライティング 115
EH-68P 16
EN-EL10 14、16
FSCN 172
HD 720p 127
HDMI 158
HDMI 機器制御 158
HDMI ケーブル 129
ISO 感度 57
Li-ion リチャージャブルバッテリー 14
Nikon Transfer 2 132、133
Panorama Maker 5 132、136
PictBridge 138、186
QVGA 127
RSCN 172
SD カード 22、171
SD カードスロット 4、22

SD カードの初期化 23、156
SSCN 172
TV 出力設定 158
USB/ オーディオビデオ出力端子 5、16、129、133、139
USB ケーブル 16、133、139
VGA 127
ViewNX 2 132、135
JPG 172
.MOV 172
.WAV 172

ア

アオリ効果 117
赤目軽減自動発光 33、35
圧縮率 38
打ち上げ花火 68
笑顔自動シャッター 75
オーディオビデオケーブル 129
オート撮影モード 51
オートパワーオフ 155
オートフォーカス 29
オート分類再生モード 91
オープニング画面 147
お気に入り再生モード 84
お気に入りフォルダー 89
音声入力 / 映像入力端子 129
音声メモ 107
音量 108、128

カ

顔認識 26、49
拡大表示 81
拡張子 172
画像回転 106
画像コピー 164
画像モード 38
画面の明るさ 151
簡単レタッチ 114
感度制限オート 57
逆光 69
強制発光 33
記録可能コマ数 24、39
記録可能時間 127

索引

クローズアップ  67

蛍光灯 59

言語 / Language 157

広角ズーム 27

光学ズーム 27

サ

再生 30、78、79、81、108、128

再生時の表示設定 151

再生モード 83

削除 31、108

撮影 24、26、28

撮影後の画像表示 151

撮影日一覧モード 94

撮影モード 48

サマータイム 20、149

サムネイル表示 79

三脚ネジ穴 5

シーンエフェクト 63

シーンモード 61、64

識別子 172

時差 150

自動発光 33

絞り値 28

シャッター音 155

シャッタースピード 28

シャッターボタン 4、28

充電器 170

充電式バッテリー 14、16、170

初期化 23、156

ズーム 27

ストラップ 4

ストラップ取り付け部 4

スピーカー 5

スポーツ  64

スモールピクチャー 122

スライドカバー(電源スイッチ) 4、19、24

スライドショー 98

スリム効果 116

スローシンクロ 33

晴天 59

接写 54

設定音 155

設定クリアー 161

セットアップメニュー 145

セルフタイマー 36

セルフタイマーランブ 4、37、73

操作音 155

タ

ターゲット追尾 55

タイムゾーン 20、148、150

ダイレクトプリント 138

タッチ 6

タッチ AF/AE 44

タッチ撮影 41、44、55

タッチシャッター 41

端子カバー 5

単写 58

デート写し込み 152

手ブレ補正 153

テレビ 129

電球 59

電源 20、24

電源スイッチ(スライドカバー) 4、19、24

電源ランブ 4、17、19、137

電子ズーム 27、154

動画再生 128

動画撮影 124

動画設定 127

ドラッグ 6

ドラッグアンドドロップ 7

トリミング 123

トワイライト  66

曇天 59

ナ

内蔵メモリー 22

内蔵メモリーの初期化 156

内蔵メモリー表示 25

夏時間 20、149

日時設定 20、148





ハ

バージョン情報 165

パーティー  65

パソコン 132

パソコン接続充電 159

発光禁止 33
 バッテリー 14
 バッテリー/SD カードカバー 4、14、22
 バッテリー残量表示 24
 バッテリー室 4
 バッテリーロックレバー 4、14
 パノラマアシスト  69、70
 半押し 5
 ビーチ  65
 日付のプリント 103、104、105
 ビデオ出力 158
 美肌効果 74
 ピント 5、28
 ファイル名 172
 フィルター効果 118
 風景  64
 フォーマット 156
 フォルダー名 172
 フラッシュ 4、33
 フラッシュ表示 34
 プリセットマニュアル 60
 プリンター 138
 プリント 141、142
 プリント指定 102
 プロテクト設定 100
 ペイント 111
 ベストショットセレクター 58
 ベストフェイスモード 72
 別売アクセサリ 170
 ヘルプ 61
 望遠ズーム 27
 ポートレート  64
 ホワイトバランス 59
 本体充電 AC アダプター 16

マ

マイク 4
 マクロモード 54
 マルチ連写 58
 ミュージアム  68
 メイクアップ効果 120
 目つぶり軽減 75
 目つぶり検出設定 159
 メモリー残量 24

メモリーの初期化 156
 モーション検知 50
 モニター 5、8、166
 モニター設定 151
 モノクロコピー  68

ヤ

夜景  66
 夜景ポートレート  65
 夕焼け  66
 雪  66
 用紙設定 141、142

ラ

らくらくオート撮影モード 24、49
 ランク設定 97
 リチウムイオン充電池 14、16
 料理  67
 連写 58
 レンズ 4、183
 露出補正 47

アフターサービスについて

■この製品の操作方法や修理についてのお問い合わせは

この製品の操作方法や修理について、ご質問がございましたら、ニコンカスタマーサポートセンターまでお問い合わせください。

- ・ニコンカスタマーサポートセンターにつきましては、使用説明書裏面をご覧ください。

●お願い

- ・お問い合わせいただく場合には、次ページの「お問い合わせ承り書」の内容をご確認の上お問い合わせください。
- ・より正確、迅速にお答えするために、ご面倒でも次ページの「お問い合わせ承り書」の所定の項目にご記入いただき、FAXまたは郵送でお送りください。「お問い合わせ承り書」は、コピーしていただくと、繰り返しお使いいただけます。

■修理を依頼される場合は

ご購入店、またはニコンサービス機関にご依頼ください。

- ・ニコンサービス機関につきましては、「ニコン サービス機関のご案内」をご覧ください。
- ・ご転居、ご贈答品などでご購入店に修理を依頼することができない場合は最寄りの販売店、またはニコンサービス機関にご相談ください。
- ・修理に出される時に、SDカードがカメラ内に挿入されていないかご確認ください。

■補修用性能部品について

このカメラの補修用性能部品（その製品の機能を維持するために必要な部品）の保有年数は、製造打ち切り後5年を目安としています。

- ・修理可能期間は、部品保有期間内とさせていただきます。なお、部品保有期間経過後も、修理可能な場合もありますので、ご購入店またはニコンサービス機関へお問い合わせください。水没、火災、落下等による故障または破損で全損と認められる場合は、修理が不可能となります。なお、この故障または破損の程度の判定は、ニコンサービス機関にお任せください。

■インターネットご利用の方へ

- ・ソフトウェアのアップデート、使用上のヒントなど、最新の製品テクニカル情報を下記の当社ホームページをご覧くださいことができます。

<http://www.nikon-image.com/support/>

- ・製品をより有効にご利用いただくため定期的にアクセスされることをおすすめします。

ニコンカスタマーサポートセンター 行

FAX:(03)5977-7499

【お問い合わせ承り書】 太枠内のみご記入ください

お問い合わせ日：	年 月 日
お買い上げ日：	年 月 日
製品名：	シリアル番号：
フリガナ お名前：	
連絡先ご住所： <input type="checkbox"/> 自宅 <input type="checkbox"/> 会社 〒 TEL: FAX:	
ご使用のパソコンの機種名： メモリー容量： OS のバージョン： その他接続している周辺機器名： ご使用のアプリケーションソフト名： ご使用の当社ソフトウェアのバージョン名：	ハードディスクの空き容量： ご使用のインターフェースカード名：
問題が発生した時の症状、表示されたメッセージ、症状の発生頻度： (おわかりになる範囲で結構ですので、できるだけ詳しくお書きください)	

※このページはコピーしてお使いください。

整理番号：

製品の使い方に関するお問い合わせ

<ニコン カスタマーサポートセンター>

全国共通のナビダイヤルにお電話ください。



0570-02-8000

一般電話・公衆電話からは市内通話料金でご利用いただけます

営業時間：9:30～18:00(年末年始、夏期休業日等を除く毎日)
ナビダイヤルをご利用いただけない場合は、(03) 6702-0577 におかけください。
ファクシミリでのご相談は、(03) 5977-7499 に送信ください。

修理サービスのご案内

インターネットでの修理のお申し込み

下記 URL から「ニコン ピックアップサービス」のお申し込みができます。宅配便などでお送りいただいた場合などの「修理金額見積り」、「修理状況」、「納期」などもご確認できますのでご利用ください。

<http://www.nikon-image.com/support/repair/>

修理品のお引き取りを依頼される場合は

<ニコン ピックアップサービス>

下記のフリーダイヤルでお申し込みいただくと、ニコン指定の配送業者(ヤマト運輸)が、梱包資材のお届け・修理品のお引き取り、修理後のお届け・集金までを一括して提供するサービスです。



0120-02-8155

営業時間：9:30～18:00(年末年始12/29～1/4を除く毎日)

※左記のフリーダイヤルは、ニコン指定の配送業者(ヤマト運輸)にて承ります。

製品に関するお問い合わせは、上記のカスタマーサポートセンターへお願いいたします。

修理に関するお問い合わせは、下記の修理センターへお願いいたします。

修理品を宅配便などでお送りいただく場合の送り先と 修理に関するお問い合わせは

<(株)ニコンイメージングジャパン 修理センター>

230-0052 横浜市鶴見区生麦2-2-26



0570-02-8200

一般電話・公衆電話からは市内通話料金でご利用いただけます

営業時間：9:30～17:30(土曜日、日曜日、祝日、年末年始、
夏期休業日など弊社定休日を除く毎日)

ナビダイヤルをご利用いただけない場合は、(03) 6702-0577
(ニコンカスタマーサポートセンター)におかけください。

●修理センターには、ご来所の方の窓口がございません。宅配便のみお受けします。ご了承ください。

株式会社 **ニコン**

株式会社 **ニコン イメージング ジャパン**

Printed in Japan

YP0H01(10)

6MM84710-01